

Emballage



Table d'emballage System Flex

System FLEX la table d'emballage la plus flexible et la plus ergonomique du marché !

Tout le concept du System FLEX tourne autour d'une seule et unique innovation : le profilé H+R.

Système à crémaillère permettant d'adapter des accessoires à la hauteur souhaitée tels que :

- Bras pivotants.
- Panneaux perforés porte-outils.
- Étagères, des tablettes, des porte-accessoires, des porte-écrans, des tablettes pour clavier.
- Coffres-tiroirs, des supports-PC.
- Magasins à cartons.
- Systèmes d'éclairage.
- Dérouleurs-coupeurs de papier, carton ondulé, film à bulles.

Tables disponibles en plusieurs dimensions :

- 1200 x 800 mm, 1600 x 800 mm et 2000 x 800 mm.

Seule table du marché ayant reçu une certification en ergonomie.

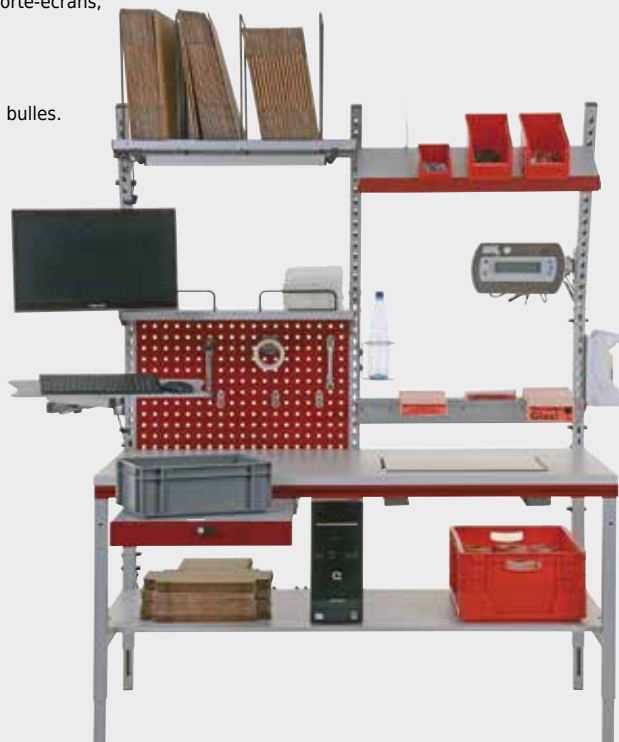

 Nombreux accessoires sur demande.
Consultez votre partenaire D-DIRECT.

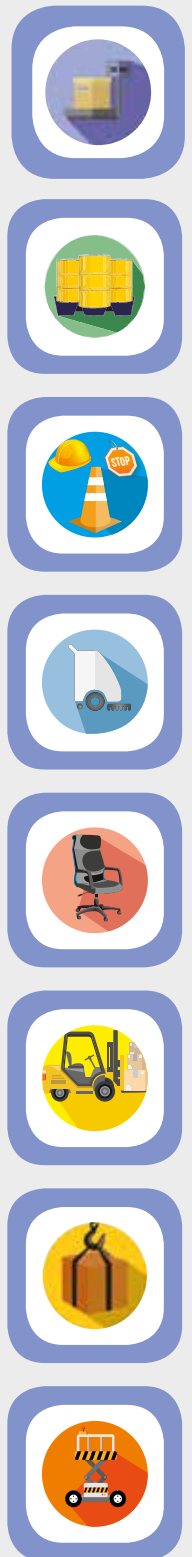

Tables d'emballage

Table d'emballage réglable en hauteur

Avec dérouleur pour rouleaux.

- Charge : 150 kg.
- Plateau mélaminé gris avec chants PVC.
- Dim. plateau : L 1600 ou 2000 x l. 800 x Ep. 22 mm.
- Réglable en hauteur de 738 à 988 mm.
- Pieds en tube d'acier : 40 x 40 mm.
- Axe dérouleur pour rouleau + griffe.
- Livrée à monter.
- **Garantie : 5 ans.**

Option sur demande :

- Rail de coupe.

A partir de

382.00 €HT
l'unité



de 738 à 988 mm

Nombreux accessoires, sur demande.
Consultez votre partenaire D-Direct.



Dim. L x l x H (mm)	Poids (kg)	Réf.	Prix € HT l'unité	Dont EC*
1600 x 800 x 738 à 988	33	DDFA0149	382.00	0.46
2000 x 800 x 738 à 988	40	DDFA0150	408.00	2.90

Table d'emballage modulaire

Table modulaire permettant de constituer des ensembles évolutifs, du poste d'emballage individuel jusqu'à la chaîne de manutention complète.

Personnalisation de votre installation avec une large gamme d'accessoires optionnels.

- Plan de travail revêtu de résine de mélamine gris clair, Ep. 19 mm.
- Dim. : L 1600 ou 2000 x l. 800 x H 850 mm.
- Structure soudée, en tube d'acier, section carrée 40 x 40 mm.
- Capacité de charge maximale de 100 kg.

A partir de

494.00 €HT
l'unité

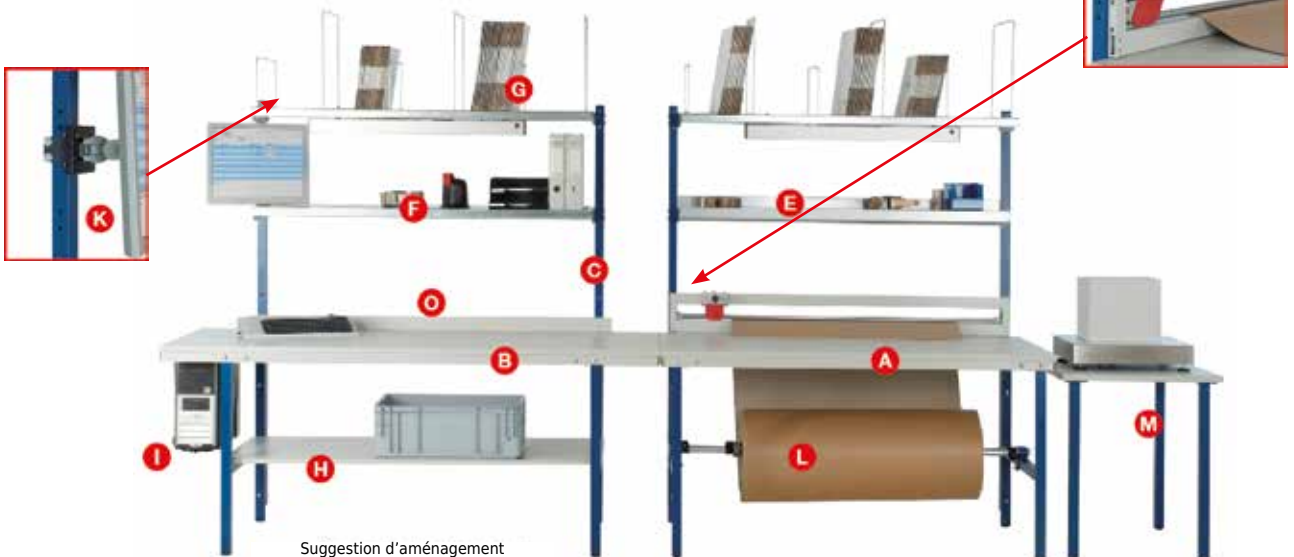

Suggestion d'aménagement

Table de conditionnement ergonomique à rouleaux

- Réglable en hauteur de 690 à 960 mm.
- Transporteur L 1955 x l. 600 mm.
- Rouleaux gravitaires au pas de 50 mm.

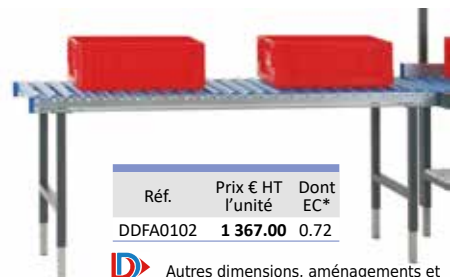

Réf.	Prix € HT l'unité	Dont EC*
DDFA0102	1 367.00	0.72

Autres dimensions, aménagements et système de pesage intégré, sur demande.

Désignation	Dim. L x P x H (mm)	Réf.	Prix € HT l'unité	Dont EC*
A - Table d'emballage standard	1600 x 800 x 850	DDFA0117	494.00	3.01
B - Table d'emballage grande longueur	2000 x 800 x 850	DDFA0118	540.00	3.85
C - Montants de fixation - le lot de 2	40 x 40 x 1266	DDFA0119	110.00	0.14
E - Etagère avec rebord	1425 x 253 x 114	DDFA0121	123.00	0.13
F - Etagère plate	1430 x 400 x 58	DDFA0122	153.00	0.29
G - Etagère 8 séparateurs	1420 x 300 x 400	DDFA0123	237.00	1.76
H - Plateau sous table - charge 50 Kg	1525 x 650 x 19	DDFA0124	238.00	1.40
I - Support pour PC	242 x 150 x 545	DDFA0125	80.00	0.03
K - Support pour écran plat	200 x 100 x 100	DDFA0127	174.00	0.11
L - Dérouleur l. 1250 mm + coupeur	1500 x 175 x 20	DDFA0128	396.00	-
M - Table d'appoint	600 x 600 x 750	DDFA0129	225.00	1.47
O - Plinthe arrière	1515 x 4 x 70	DDFA0131	51.00	0.05



Table de travail modulable

Système d'assemblage évolutif et transformable

pour de multiples combinaisons : en longueur, en angle ou en T.

- Charge : 200 kg par table.
- Dim. d'une table : L 1450 x l. 750 x H 850 mm.
- Structure en tube Ø 28 mm, à assembler par boulons.
- Plateau mélaminé blanc Ep. : 22 mm.
- Coloris des tubes : Poudré époxy bleu.

Vendue en Kit :

- **Table départ** : composée de 4 pieds H 850 mm, 4 traverses L 750 mm, 4 traverses L 1450 mm et 1 plateau mélaminé Dim. : L 1450 x l. 750 x Ep. 22 mm.
- **Table suivante** : composée de 2 pieds H 850 mm, 2 traverses L 750 mm, 4 traverses L 1450 mm et 1 plateau mélaminé Dim. : L 1450 x l. 750 x Ep. 22 mm.

A partir de
198.00 €HT
l'unité



Table départ DDDA0565



Table départ DDDA0565
+ table suivante DDDA0566



Table	Dim. L x l x H (mm)	Poids (kg)	Réf.	Prix € HT l'unité
Départ	1450 x 750 x 850	30	DDDA0565	198.00
Suivante	1450 x 750 x 850	23	DDDA0566	181.00

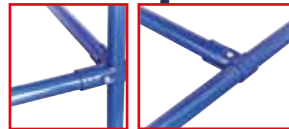

Assemblage facile par boulonnage

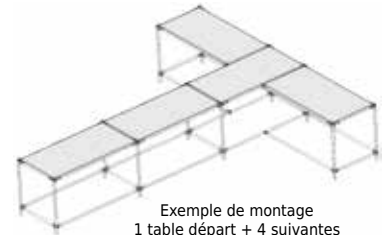

Exemple de montage
1 table départ + 4 suivantes

Table d'emballage

Table avec dérouleur film à bulles ou aménagée : + 2 tablettes + séparateurs + 1 dérouleur papier.

- Dim. table : L 1820 x l. 900 x H 910 mm.
- Plateau stratifié blanc, Ep. 19 mm.
- Piétement tube carré 40 mm, poudre époxy Bleu.
- Dérouleur pour rouleau film à bulles, L maxi 1600 mm, Ø 850 mm.
- Rail de découpe du film à bulles avec système de blocage du film.

Table aménagée :

- + 2 tablettes : L 1820 x l. 300 x Ep. 19 mm.
- + 6 séparateurs.
- + 1 dérouleur papier : L maxi 1600 mm, Ø 400 mm.

A partir de
342.00 €HT
l'unité



DDFFA0111



DDFFA0112

Table	Dim. L x l x H (mm)	Poids (kg)	Réf.	Prix € HT l'unité
Seule	1820 x 900 x 910	44	DDFFA0111	342.00
Aménagée	1820 x 900 x 2100	76	DDFFA0112	617.00

Table d'emballage complète

- Dim. table : L 2000 x l. 1000 x H 900 mm.
- Construction acier mécano-soudé.
- Plateau revêtement mélaminé.
- Axe pour rouleau de 1250 mm maxi.
- Étagère métal avec séparateurs et rebord arrière.
- Étagère de rangement plateau mélaminé.
- Tiroir en tôle, prof. 800 mm.
- Système de coupe par curseur à lame et système de coupe kraft avec frein ressort.
- Coloris Noir.

1030.00 €HT
l'unité



Réf.	Prix € HT l'unité
DDFA0006	1 030.00

Tables d'emballage

Table d'emballage standard

- Réglage en hauteur de 690 à 960 mm.
- Plateau stratifié gris clair : L 1600 x l. 800 x Ep. 30 mm.
- Renforts et pieds en tube d'acier 40 x 40 mm.
- Casier à formulaires et magasin à cartons, 6 séparateurs.
- Tablette métallique intermédiaire.
- Tiroir en tôle d'acier Anthracite RAL 7016.
- Plateau intermédiaire : L 1145 x l. 650 x Ep. 19 mm.
- Dim. hors tout : L 1600 x l. 800 x H 2300 mm.
- Poids : 106 kg.



Réf.	Prix € HT l'unité	Dont EC*
DDFA0055	1 487.00	7.42

Table d'emballage complète

- Réglage en hauteur de 690 à 960 mm.
- Plateau stratifié gris clair : L 1600 x l. 800 x Ep. 30 mm.
- Renforts et pieds en tube d'acier 40 x 40 mm.
- Casier à formulaires et magasin à cartons, 6 séparateurs.
- Tablette métallique intermédiaire.
- Dispositif de coupe avec 2 cassettes, largeur de coupe 1000 mm.
- Dérouleur sous table avec axe complet : l. 1000 mm.
- Dim. hors tout : L 1600 x l. 800 x H 2300 mm.
- Poids : 100 kg.



Réf.	Prix € HT l'unité	Dont EC*
DDFA0054	1 573.00	7.42

Support coupeur horizontal

- Simple ou double rouleaux.
- Pour des rouleaux jusqu'à 100 kg.
- Ø maxi du rouleau : 800 mm.
- Hauteur de sortie réglable.

A partir de
517.00
l'unité

Support	Largeur de coupe (mm)	Réf.	Prix € HT l'unité
Simple	750	DDFA0019	517.00
Simple	1000	DDFA0020	547.00
Simple	1250	DDFA0021	577.00
Simple	1600	DDFA0022	636.00
Double	750	DDFA0026	995.00
Double	1000	DDFA0027	1 035.00
Double	1250	DDFA0028	1 103.00
Double	1600	DDFA0029	1 220.00

 Roulettes, sur demande.



Support de coupe vertical mobile

- Pour rouleaux de Ø maxi : 450 et 800 mm.
- Découpe par levier.
- 3 roulettes caoutchouc.
- 3 largeurs de coupe.

A partir de
665.00
l'unité

Ø maxi rouleau (mm)	Largeur de coupe (mm)	Hauteur hors tout (mm)	Réf.	Prix € HT l'unité
450	1000	1300	DDFA0079	665.00
450	1250	1550	DDFA0080	697.00
450	1600	1900	DDFA0081	720.00
800	1000	1300	DDFA0082	672.00
800	1250	1550	DDFA0083	705.00
800	1600	1900	DDFA0084	733.00



Dispositif de coupe à monter sur table

- Pattes de fixation fournies.
- Rouleau de guidage.
- 3 largeurs de coupe.



Largeur de coupe (mm)	Longueur hors tout (mm)	Réf.	Prix € HT l'unité
750	1020	DDFA0085	528.00
1000	1270	DDFA0086	547.00
1250	1520	DDFA0087	567.00



Dérouleur extensible sur pieds

Spécial gaine plastique, rouleau papier...

- Bobine maxi : Ø 250 mm.
- Laize : de 400 à 1000 mm.
- Extensible de 400 à 1050 mm.
- Dim. : L 400 à 1050 x P 300 x H 250 mm.

64.00 €HT
l'unité

Extensible de 400 à 1050 mm



Spécial gaine plastique

Réf.	Prix € HT l'unité
DDFA0143	64.00

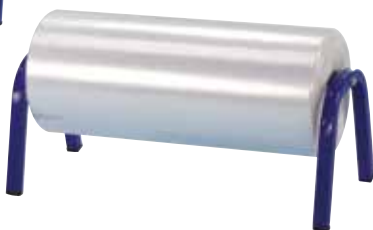

Dérouleur extensible sur pieds

Spécial film à bulles.

- Charge maxi : 20 kg.
- Bobine maxi : Ø 1500 mm.
- Laize : de 755 à 1000 mm.
- Extensible de 755 à 1050 mm.
- Dim. : L 400 à 1050 x P 300 x H 1000 mm.

Spécial film à bulles

Extensible de 455 à 1050 mm



Réf.	Prix € HT l'unité
DDFA0144	95.00



Dérouleur coupeur

Spécial film à bulles.

- Bobine maxi : Ø 1000 mm.
- Laize : de 800 à 1600 mm.
- Rail guide de découpe intégré avec système de blocage du film.
- Monté sur 2 pieds et 2 roulettes.
- Barre support rouleau.
- **Modèle avec ou sans cutter intégré.**

Spécial film à bulles



Cutter intégré

Blocage du film



Modèle	Réf.	Prix € HT l'unité
Sans cutter	DDFA0113	205.00
Avec cutter	DDFA0114	253.00

Dérouleur coupeur

Spécial rouleau papier.

- Bobine maxi : Ø 300 mm.
- Laize : de 500 - 800 ou 1000 mm.
- Plateau pivotant sur roulement à billes.
- Coupe franche par barre-couteau.
- Possibilité de le fixer contre un mur.

Spécial rouleau papier

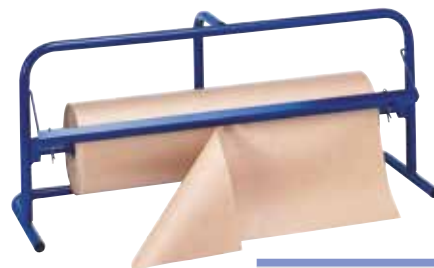

Laize de (mm)	Réf.	Prix € HT l'unité
350 à 500	DDFA0076	84.00
700 à 800	DDFA0077	89.00
1000	DDFA0078	95.00

Dérouleur coupeur

Spécial film à bulles.

- Bobine maxi : Ø 1000 mm.
- Laize : de 1100 ou 1600 mm maxi.
- Système de blocage et découpe du film.
- 4 roulettes pivotantes Ø 80 mm dont 2 à freins.
- Barre support rouleau.

Spécial film à bulles

Système de découpe



Laize (mm)	Dim. L x l x H (mm)	Réf.	Prix € HT l'unité
1100	900 x 900 x 1400	DDFA0039	581.00
1600	900 x 900 x 1900	DDFA0040	635.00

Dérouleur coupeur

Spécial rouleau papier.

- Bobine maxi : Ø 400 mm.
- Laize : de 1200 ou 1600 mm maxi.
- Plateau pivotant sur roulement à billes.
- Coupe franche par barre-couteau.

Spécial rouleau papier

A partir de
283.00 €HT
l'unité

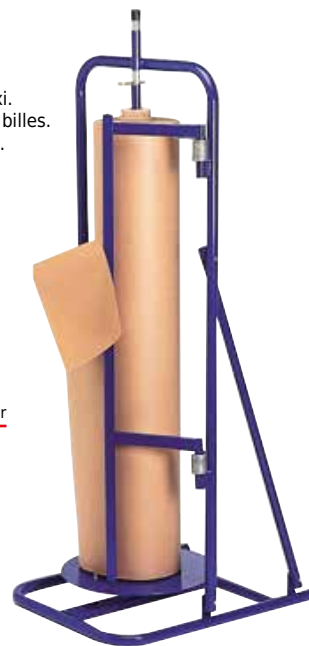

Laize (mm)	Dim. L x l x H (mm)	Réf.	Prix € HT l'unité
1000 à 1200	650 x 560 x 1500	DDFA0115	283.00
1400 à 1600	650 x 560 x 1900	DDFA0116	303.00

Poubelles - Supports sacs

Support sac fixe ou mobile

- **Capacité : 110 litres.**
- Structure en tube d'acier.
- Dim. fixe : L 460 x P 445 x H 750 mm.
- Dim. mobile : L 460 x P 445 x H 790 mm.

 5 coloris



 4 coloris



Support sac mobile télescopique

- **Capacité réglable : 1000, 1500 ou 2500 litres.**
- Armature métallique tubulaire.
- Dim. : L 1000 x P 1300 x H 2300 mm.



Support fixe			Support mobile	
Coloris	Réf.	Prix € HT l'unité	Réf.	Prix € HT l'unité
Alu	DDGI1028	40.00	DDGI1029	57.00
Bleu	DDGI1481	45.00	DDGI1485	60.00
Rouge	DDGI1482	45.00	DDGI1486	60.00
Jaune	DDGI1483	45.00	DDGI1487	60.00
Vert	DDGI1484	45.00	DDGI1488	60.00

Coloris	Réf.	Prix € HT l'unité
Jaune	DDFA0134	88.00
Rouge	DDFA0145	88.00
Bleu	DDFA0146	88.00
Gris	DDFA0147	88.00

Support sac mobile

- **Capacité : 240 - 400 et 600 litres.**
- Armature métallique tubulaire.



Capacité (l)	Dim. L x P x H (mm)	Réf.	Prix € HT l'unité
240	550 x 600 x 1030	DDFA0133	104.00
400	550 x 600 x 1250	DDFA0148	112.00
600	800 x 800 x 1200	DDFA0074	159.00

Support sac fixe

- **Capacité : 1000 litres.**
- Armature métallique tubulaire.
- Dim. : L 900 x P 970 x H 1050 mm.



Réf.	Prix € HT l'unité
DDFA0135	126.00

Réf.	Prix € HT l'unité
DDFA0048	299.00

Sac poubelle grand volume

Adaptable sur les supports sacs fixes ou mobiles.

- Capacité : de 240 à 2500 litres.

Capacité (l)	Ep. (μ)	Rouleau de	Réf.	Prix € HT le rouleau
240	20	100 sacs	DDFA0136	111.00
400	20	50 sacs	DDFA0137	65.00
600	45	50 sacs	DDFA0075	110.00
1000	45	50 sacs	DDFA0045	133.00
1000	40 percés	50 sacs	DDFA0138	144.00
1500	45	40 sacs	DDFA0046	144.00
1500	40 percés	40 sacs	DDFA0139	140.00
2500	45	20 sacs	DDFA0047	133.00

Sac poubelle

Résistant pour la collecte des déchets.

- **Capacité : de 20 à 240 litres.**
- Matière : Polyéthylène Haute Densité ou Basse Densité.

 Autres coloris et litrages, sur demande.



Capacité (l)	Qualité	Coloris	Carton de	Réf.	Prix € HT le carton
20	HD Standard	Blanc	1000	DDIJ0986	37.10
30	BD Standard	Noir	500	DDIJ0987	34.00
50	BD Standard	Noir	200	DDIJ0988	30.80
100	BD Standard	Noir	200	DDIJ0989	33.50
100	BD Supérieur	Noir	200	DDIJ0990	40.00
110	BD Standard	Noir	200	DDIJ0991	37.20
110	BD Supérieur	Noir	200	DDIJ0992	44.10
130	BD Supérieur	Noir	200	DDIJ0993	57.70
130	BD Extra	Noir	100	DDIJ0994	34.80
240	BD Standard	Noir	100	DDIJ0995	31.40

Sac à gravats

Très résistant pour la collecte des gravats sur vos chantiers.

- **Capacité : 70 et 120 litres.**
- Matière : Polyéthylène.
- Coloris : Noir.



Capacité (l)	Carton de	Réf.	Prix € HT le carton
70	100	DDIJ1197	37.30
120	50	DDIJ1198	36.80

Liens de fermeture

Permet une fermeture solide de sacs plastiques, de housses, de big-bags...

- **Plastifiés, résistent à la corrosion.**
 - Longueur : 12, 14 et 16 cm.
 - Botte de : 5000 liens.
- Option :** Outil de pose.

Lien (cm)	Botte de	Réf.	Prix € HT la botte	
12	5000	DDIJ0928	94.00	
14	5000	DDIJ0929	96.50	
16	5000	DDIJ0930	111.00	
Outil pose liens			DDIJ0959	41.00





Film à bulles

Permet de protéger tous types de produits, quelque soit la forme.
Il les protège de l'humidité et de la poussière.

- Bulles prises entre deux feuilles de polyéthylène soudées.
- 100 % recyclable.
- Bulles : Ø 10 ou 18 mm.

Laize (mm)	Longueur (m)	Ø bulles (mm)	Cdt par (rouleaux)	Réf.	Prix € HT le rouleau
500	150	10	4	DDFC0207	33.00
600	150	10	2	DDFC0208	43.00
800	150	10	2	DDFC0209	54.00
1000	150	10	2	DDFC0210	61.00
1200	150	10	2	DDFC0211	84.00
1600	150	10	1	DDFC0212	99.00
2000	150	10	1	DDFC0213	126.00
1000	100	18	1	DDFC0214	87.00
1200	100	18	1	DDFC0215	97.00



A partir de

33.00 €HT

le rouleau



Gaine de protection mécanique

Adaptable à de nombreuses formes grâce à sa grande élasticité.
Protège efficacement les filetages des pièces métalliques, le bois, le verre, la céramique...

- Gaine tubulaire en polyéthylène.
- Type de maille : en losange.
- Se découpe à la longueur souhaitée.
- Réutilisable.
- Vendue en boîte distributrice.



Longueur (m)	Ø mini/maxi (mm)	Coloris	Réf.	Prix € HT la boîte
100	50/100	Rouge	DDFC0216	91.00
50	100/200	Vert	DDFC0217	117.00
200	25/50	Jaune	DDFC0218	117.00
300	15/25	Bleu	DDFC0219	117.00
400	10/20	Orange	DDFC0221	117.00

Profilé mousse

Pour la protection des angles, plateaux, chaises...
S'adapte à l'épaisseur de vos produits.

Forme : U ou L.

- Se découpe à la longueur souhaitée.
- En mousse de polyéthylène.
- Densité : 35 kg/m³.
- Longueur d'un profilé : 2 m.
- Coloris: bleu.

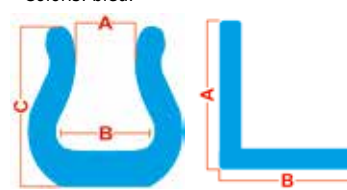

Modèle	Dim. A/B/C (mm)	Ep (mm)	Cdt. par nbre de profilés	Réf.	Prix € HT le carton
U25	10/24/35	9	140	DDFC0222	151.00
U35	20/35/43	11	90	DDFC0223	138.00
U45	25/44/49	12	90	DDFC0224	135.00
U60	30/58/64	14	50	DDFC0225	126.00
U80	45/76/68	15	40	DDFC0226	129.00
L50	50/50	6	240	DDFC0227	218.00
L75	75/75	10	105	DDFC0228	194.00

Machine de calage manuelle FillPak®

Convertisseur de papier en matériau de remplissage et de calage.
Prédécoupé, le papier se détache d'un seul geste.

- Distributeur en métal réglable en hauteur.
- Dim. : L 540 x l. 400 x H réglable de 670 à 1030 mm.
- Poids : 4 kg.

Utilisation avec le papier pré-plié spécial machine Fillpak®.

127.00 €HT
l'unité

Réf.	Prix € HT l'unité
DDFC0229	127.00

Papier de calage FillPak®

Prédécoupé, le papier se détache d'un seul geste.

- Papier : un pli 50 g/m².
- Longueur : 500 m.
- Largeur avant transformation 380 mm.
- Rendement : 1,5 m³ de papier froissé par ramette.
- Ramette de 9,5 kg.



Réf.	Prix € HT l'unité
DDFC0230	92.00



Caisses carton

Caisse carton simple cannelure

Pour l'emballage de produits légers et peu fragiles...

- Conditionnée par lot complet.
- Livrée à plat.



INFO

Les cartons proposés sont fabriqués à partir : de matériaux recyclés. Ne contiennent pas de métaux lourds, sont biodégradables et recyclables à 100%. Qualité Kraft : bonne résistance à l'éclatement, à la compression, à l'humidité et aux écarts de températures.



Caisse carton double cannelure

Pour l'emballage de produits fragiles et lourds...

- Conditionnée par lot complet.
- Livrée à plat.

Cartons simple cannelure

Dim. int. L x l. x H (mm)	Cdt par (cartons)	Réf.	Prix € HT l'unité
160 x 120 x 110	25	DDFM0001	0.34
200 x 150 x 90	20	DDFM0002	0.38
200 x 150 x 120	25	DDFM0003	0.32
200 x 150 x 150	25	DDFM0004	0.38
230 x 190 x 120	25	DDFM0005	0.42
230 x 190 x 160	25	DDFM0006	0.47
250 x 180 x 150	25	DDFM0007	0.51
260 x 200 x 180	25	DDFM0008	0.57
270 x 190 x 120	25	DDFM0009	0.45
300 x 200 x 100	25	DDFM0010	0.49
300 x 200 x 170	25	DDFM0011	0.53
300 x 250 x 200	25	DDFM0012	0.72
300 x 300 x 300	25	DDFM0013	1.02
310 x 215 x 100	25	DDFM0014	0.51
310 x 220 x 150	25	DDFM0015	0.59
310 x 220 x 200	25	DDFM0016	0.70
310 x 220 x 250	25	DDFM0017	0.72
320 x 220 x 200	25	DDFM0018	0.68
350 x 230 x 250	25	DDFM0019	0.81
360 x 270 x 160	25	DDFM0020	0.76
400 x 270 x 200	25	DDFM0021	0.91
400 x 300 x 160	25	DDFM0022	0.98
400 x 300 x 200	25	DDFM0023	0.93
430 x 310 x 250	25	DDFM0024	1.21
480 x 330 x 300	25	DDFM0025	1.48
500 x 300 x 300	25	DDFM0026	1.40
600 x 400 x 200	25	DDFM0027	1.74
600 x 400 x 300	25	DDFM0028	2.08
600 x 400 x 400	25	DDFM0029	2.27

Cartons double cannelure

Dim. int. L x l. x H (mm)	Cdt par (cartons)	Réf.	Prix € HT l'unité
200 x 150 x 120	20	DDFM0030	0.59
200 x 200 x 200	15	DDFM0031	0.81
250 x 180 x 140	15	DDFM0032	0.57
250 x 250 x 250	15	DDFM0033	1.02
300 x 200 x 170	15	DDFM0034	0.81
300 x 300 x 300	15	DDFM0035	1.42
350 x 220 x 200	15	DDFM0036	1.04
350 x 230 x 260	15	DDFM0037	1.17
350 x 350 x 350	15	DDFM0038	1.89
400 x 300 x 270	15	DDFM0039	1.51
400 x 300 x 300	15	DDFM0040	1.57
400 x 400 x 400	15	DDFM0041	2.80
410 x 310 x 240	15	DDFM0042	1.70
500 x 300 x 300	15	DDFM0043	2.04
500 x 400 x 300	15	DDFM0044	2.54
600 x 300 x 300	15	DDFM0045	2.25
600 x 400 x 200	15	DDFM0046	2.57
600 x 400 x 300	15	DDFM0047	2.88
600 x 400 x 400	15	DDFM0048	2.48
800 x 600 x 600	15	DDFM0049	5.98
1000 x 500 x 500	1	DDFM0050	5.94
1000 x 700 x 500	1	DDFM0051	7.87
1200 x 800 x 800	1	DDFM0052	15.80
1200 x 800 x 630	1	DDFM0053	14.70



Caisse carton triple cannelure

Pour l'emballage de produits lourds, fragiles à forte valeur ajoutée.

- Livrée à plat.

Cartons triple cannelure

Dim. int. L x l. x H (mm)	Cdt par (cartons)	Réf.	Prix € HT l'unité
410 x 310 x 240	1	DDFM0054	5.94
500 x 400 x 400	1	DDFM0055	9.16
540 x 390 x 360	1	DDFM0056	8.44
750 x 550 x 600	1	DDFM0057	17.40
800 x 500 x 500	1	DDFM0058	14.60
1200 x 800 x 850	1	DDFM0059	32.40

Caisse Galia à 4 rabats

Caisse normalisée conforme à la réglementation.

- Palettisable : dimensions et résistance adaptées aux palettes.
- Conditionnée par lot complet.
- Livrée à plat.



Caisse Galia à couvercle

Caisse normalisée conforme à la réglementation.

- Palettisable : dimensions et résistance adaptées aux palettes.
- Conditionnée par lot complet.
- Livrée à plat.

Attention :
les couvercles sont à commander séparément.



INFO

Conforme aux spécifications imposées par l'association GALIA (codes Fefco 0201 et 3012) pour les sous-traitants de l'automobile. Impression standard de la référence GALIA sur deux faces.

Caisses GALIA à 4 rabats

Caisse Galia	Dim. ext. L x l. x H (mm)	Cannelure	Cdt par (cartons)	Réf.	Prix € HT l'unité
A16	300 x 200 x 125	simple	20	DDFM0060	0.47
A15	300 x 200 x 200	simple	20	DDFM0061	0.57
A14	400 x 300 x 150	double	20	DDFM0062	1.02
A13	400 x 300 x 200	double	20	DDFM0063	1.12
A12	400 x 300 x 300	double	20	DDFM0064	1.34
A11	600 x 400 x 200	double	20	DDFM0065	1.82
A10	600 x 400 x 250	double	20	DDFM0066	2.04
A9	600 x 400 x 300	double	20	DDFM0067	2.31
A8	1000 x 400 x 300	double	10	DDFM0068	4.96



Caisses GALIA (caisse + couvercle)

Caisse Galia	Dim. ext. L x l. x H (mm)	Cannelure	Cdt par (cartons)	Réf.	Prix € HT l'unité
C16	300 x 200 x 125	simple	20	DDFM0069	0.61
C15	300 x 200 x 200	simple	20	DDFM0070	0.64
C14	400 x 300 x 150	double	20	DDFM0071	0.98
C13	400 x 300 x 200	double	20	DDFM0072	1.10
C11	600 x 400 x 200	double	20	DDFM0074	1.59
C10	600 x 400 x 250	double	20	DDFM0075	1.76
C9	600 x 400 x 300	double	20	DDFM0076	2.23
Couvercle 300 x 200 x 50 mm (C15-C16)			15	DDFM0077	0.57
Couvercle 400 x 300 x 50 mm (C12-C13-C14)			10	DDFM0078	0.68
Couvercle 600 x 400 x 50 mm (C9-C10-C11)			10	DDFM0079	0.87



Adhésif polypropylène Hotmelt

Recommandé pour la fermeture de cartons devant être stockés.

- Fabriqué à partir d'un support polypropylène bi-orienté 100 % recyclable.
- Résistant à l'humidité, aux hautes et basses températures.
- Coloris : Blanc (B), Havane (H) ou Transparent (T).

Larg (mm)	Long (m)	Ep. (µ)	Coloris	Cdt par (rouleaux)	Réf.	Prix € HT le rouleau
48	100	25	B	36	DDFB0122	1.99
48	100	25	H	36	DDFB0123	1.99
48	100	25	T	36	DDFB0124	1.99
75	100	25	T	24	DDFB0125	2.97
75	100	25	H	24	DDFB0126	2.97
48	1000	28	H	6	DDFB0127	20.20
48	1500	28	T	6	DDFB0128	30.00
48	1000	28	B	6	DDFB0129	20.20

Adhésif polypropylène acrylique silencieux

Le ruban adhésif "sans bruit" rend silencieuse la fermeture des emballages.

- Fabriqué à partir d'un support polypropylène enduit d'une masse adhésive caoutchouc spéciale, écologique et non polluante.
- Résiste aux basses températures et aux UV.
- Coloris : Blanc (B), Havane (H) ou Transparent (T).

Larg (mm)	Long (m)	Ep. (µ)	Coloris	Cdt par (rouleaux)	Réf.	Prix € HT le rouleau
48	100	28	B	36	DDFB0130	2.20
48	100	28	H	36	DDFB0131	2.20
48	100	28	T	36	DDFB0132	2.20
75	100	28	T	24	DDFB0133	3.56
75	100	28	H	24	DDFB0134	3.56
50	990	28	T	6	DDFB0135	23.30

Adhésif PVC

Fort pouvoir adhésif et déroulement silencieux.

- Adhésif fabriqué à partir d'un film en polychlorure de vinyle enduit d'une masse adhésive sèche à base de caoutchouc.
- Prise immédiate et excellente résistance.
- S'adapte bien aux déformations des caisses.
- Imperméable et élastique.
- Coloris : Blanc (B), Havane (H) ou Transparent (T).

Larg (mm)	Long (m)	Ep. (µ)	Coloris	Cdt par (rouleaux)	Réf.	Prix € HT le rouleau
48	100	55	B	36	DDFB0136	4.45
48	100	55	H	36	DDFB0137	4.45
48	100	55	T	36	DDFB0138	4.45
75	100	55	T	24	DDFB0139	7.21
75	100	55	H	24	DDFB0140	7.21

Adhésif de masquage

Idéal pour le masquage de peinture, le masquage de pièces...

- Se déchire à la main.
- Application facile grâce à son support papier.
- Résiste à une température de 60°C et à l'eau.
- Epaisseur : 0,15 mm.

Larg (mm)	Long (m)	Cdt par (rouleaux)	Réf.	Prix € HT le rouleau
19	50	96	DDFB0141	1.14
25	50	72	DDFB0142	1.55
38	50	48	DDFB0143	2.08
50	50	36	DDFB0144	2.97



Adhésif de chantier

Destiné à tous les travaux dans le bâtiment, pour masquage, protection, étanchéité, isolation, jointage...

- Ruban adhésif PVC souple et plastifié.
- Sa masse adhésive agressive lui permet d'adhérer sur toute les surfaces.
- Coloris : orange.
- Epaisseur : 0,125 mm.



Larg (mm)	Long (m)	Cdt par (rouleaux)	Réf.	Prix € HT le rouleau
50	33	36	DDFB0145	3.43
75	33	24	DDFB0146	5.05

Adhésif imprimé

Pour fermer et informer lors du transport de produits.

- Ruban adhésif en PVC ou en polypropylène acrylique (PP) "sans bruit".
- Rouleau : l. 0,48 x L 100 mètres.

Conditionné par 36 rouleaux				
Impression	Qualité adhésif	Réf.	Prix € HT le rouleau	
Fragile	PP	DDFB0147	2.67	
Fragile	PVC	DDFB0148	5.94	
Bande de garantie	PP	DDFB0149	2.67	
Bande de garantie	PVC	DDFB0150	5.94	
Ne pas dépalettiser	PVC	DDFB0151	5.94	
Ne pas dépalettiser	PP	DDFB0152	2.67	
Ne pas gerber	PVC	DDFB0153	5.94	



Adhésif polypropylène armé

Recommandé pour la fermeture, le regroupement et le renforcement de colis lourds.

- Film en polypropylène.
- Bonne résistance au cisaillement.
- Résistant à l'humidité.

2 types d'armatures :

- Fil à fil : armatures longitudinales en fibres de verre.
- Indéchirable dans le sens de la largeur.
- Epaisseur : 125 µm.
- Chaîne et trame : armatures croisées en fibres de verre.
- Indéchirable dans le sens de la largeur et en longueur.
- Epaisseur : 130 µm.



Fil à fil



Chaîne et trame

Armature	Larg (mm)	Long (m)	Cdt par (rouleaux)	Réf.	Prix € HT le rouleau
Fil à fil	19	50	48	DDFB0154	1.92
Fil à fil	25	50	36	DDFB0155	2.59
Fil à fil	50	50	18	DDFB0156	5.00
Chaîne et trame	19	50	48	DDFB0157	2.63
Chaîne et trame	25	50	36	DDFB0158	3.35
Chaîne et trame	38	50	24	DDFB0159	5.00
Chaîne et trame	50	50	18	DDFB0160	6.25

Collage - Agrafage

Pistolet à colle

Pour applications professionnelles.

- Débit de colle jusqu'à 1000 g/h.
- Gâchette 4 doigts.
- Support métal grande stabilité.
- Utilise des bâtons de colle Ø 12 mm.
- Puissance 220 W.
- Garantie : 2 ans.



Réf.	Prix € HT l'unité
DDFF0521	88.60

Pistolet à colle

Pour applications professionnelles.

- Débit de colle jusqu'à 1400 g/h.
- Contrôle de température : de 120 à 220°C.
- Gâchette 4 doigts.
- Support métal grande stabilité.
- Utilise des bâtons de colle Ø 12 mm.
- Puissance 220 W.
- Garantie : 2 ans.



Réf.	Prix € HT l'unité
DDFF0519	162.00

Colle universelle

- Pour bois, carton, verre, PVC...
- Blanche ou transparente.
- Dim. bâton : L 190 x Ø 12 mm.
- Sachet de 1 kg.



Colle	Réf.	Prix € HT le sachet
Blanche	DDFF0516	15.90
Transparente	DDFF0517	16.40

Agrafeuse à profondeur réglable

Permet de fermer en quelques secondes les cartons pleins, au moyen d'agrafes à couronne large qui donne une fermeture nette et solide. Système de réglage de profondeur d'agrafe (5 positions).

- Modèles : manuel ou pneumatique pression 5 à 6 bar.
- Capacité : 100 agrafes.
- Agrafes : l. 32 x H 15 ou 18 mm.

Agrafeuse	Dim. agrafes l. x H (mm)	Réf.	Prix € HT l'unité
Manuelle	32 x 15	DDFE0402	347.00
Manuelle	32 x 18	DDFE0403	347.00
Pneumatique	32 x 15	DDFE0404	591.00
Pneumatique	32 x 18	DDFE0405	591.00
Carton 25000 agrafes 32 x 15		DDFE0406	171.00
Carton 25000 agrafes 32 x 18		DDFE0407	187.00



Dévidoir manuel

Pour ruban adhésif largeur : 50 ou 75 mm.

- lame rétractable.
- Système de frein réglable.

Recommandé par le CHSCT



Largeur (mm)	Réf.	Prix € HT l'unité
50	DDFB0116	15.70
75	DDFB0121	23.50

Dévidoir de comptoir

Pour ruban adhésif largeur : 50 mm.

- Accepte un rouleau de 50 mm ou 2 rouleaux de 25 mm.



Réf.	Prix € HT l'unité
DDFB0117	61.50

Scelleuse de sachet

Pour une fermeture automatique par adhésif de sac ou sachet.

- Fixation possible sur une table.
- Dim. : L 220 x l. 80 x H 140 mm.
- Système de coupe intégré.
- S'utilise avec adhésif : l. 12 mm.
- Mandrin : Ø 76 mm.



Réf.	Prix € HT l'unité
DDFB0118	28.60

Distributeur d'étiquettes

Pose manuelle d'étiquettes adhésives échenillées.

Présentation automatique de l'étiquette vers l'opérateur.

- Détection par cellule photo-électrique orientable.
- Chargements et déchargements faciles.
- Largeur d'étiquettes : 60 ou 100 mm.
- Mandrins : maxi Ø 200 mm.
- Alimentation : 230V.

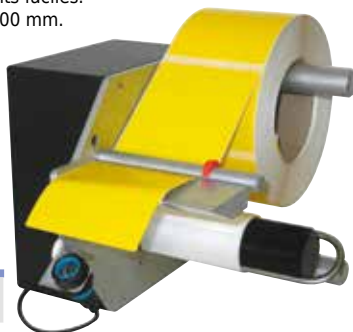

Largeur (mm)	Réf.	Prix € HT l'unité
15 à 60	DDFK1000	573.00
15 à 110	DDFK1001	601.00

Étiquette de sécurité

Sécurisez vos expéditions et garantissez de meilleures conditions de stockage.

- Rouleau de 1000 étiquettes adhésives.

Autres modèles d'étiquettes sur demande.



Impression	Dim. étiquette L x l. (mm)	Réf.	Prix € HT Le rouleau
Fragile	110 x 40	DDFK1002	30.60
Fragile avec dessin verre	105 x 75	DDFK1003	43.20
Très fragile, vérifier en présence du transporteur	200 x 48	DDFK1004	55.80
Fragile, ne rien stocker dessus	200 x 48	DDFK1005	55.80
Envoi de : / Destinataire :	105 x 75	DDFK1006	43.20



Cutter de sécurité

Lame rétractable automatique.

- Corps en zamac.
- Poignée en caoutchouc antidérapant.
- Livré avec 2 lames de rechange.



Réf.	Prix € HT l'unité
DDFN0001	6.50

Poignée de transport

Pour soulever des objets lourds et volumineux.

Kit composé :

- Sangle réglable de 5 m de circonférence.
- 4 bloqueurs caoutchouc antidérapant.
- 2 poignées en acier gainées.
- Poids maxi 80 kg.



Réf.	Prix € HT le kit
DDFN0002	30.00



Crochet d'arrimage à cliquet

Sécurisez le transport de vos objets encombrants.

Peut s'utiliser comme palan.

- Charge maxi : 70 kg.
- Corde tressée : Ø 6 mm x L 2,50 m.
- 2 crochets acier antidérapants.



Réf.	Prix € HT l'unité
DDFN0003	7.20



Bâche de protection absorbante

Permet de protéger vos sols lors de déménagements ou travaux.

Antidérapante, étanche, absorbante, réutilisable et recyclable.

- Rouleau de : L 10 ou 30 x l. 1 m.
- Tissu muni d'un film polyéthylène : Ep 180 g.



Dim. L x l. (m)	Réf.	Prix € HT le rouleau
10 x 1	DDFN0004	14.80
30 x 1	DDFN0005	40.70



Couverture de protection

Pour la protection des meubles et objets fragiles.

- Dim. : L 2 x l. 1,50m.
- Matière : divers matériaux textiles recyclés.
- Poids : 350 g/m².



Réf.	Prix € HT l'unité
DDFN0006	12.30



Caisse de déménagement carton fermeture automatique simple cannelure

- Simple cannelure : Ep. 4 mm.
- 2 poignées, idéales pour le transport.
- **Conditionnée par lot complet.**
- Livrée à plat.



Capacité (l)	Dim. L x l x H (mm)	Charge maxi (kg)	Cdt par (cartons)	Réf.	Prix € HT l'unité
36	400 x 300 x 300	15	20	DDFN0007	1.60
54	600 x 300 x 300	20	20	DDFN0008	2.00
72	600 x 400 x 300	30	20	DDFN0009	2.90
96	600 x 400 x 400	30	20	DDFN0010	3.00

Caisse de déménagement carton fermeture automatique double cannelure

- Double cannelure : Ep. 4 + 3 mm.
- 2 poignées, idéales pour le transport.
- **Conditionnée par lot complet.**
- Livrée à plat.



Capacité (l)	Dim. L x l x H (mm)	Charge maxi (kg)	Cdt par (cartons)	Réf.	Prix € HT l'unité
72	600 x 400 x 300	30	15	DDFN0011	3.60
160	800 x 500 x 400	40	15	DDFN0012	6.00

Caisse de déménagement carton fermeture 100 % automatique simple cannelure

- Simple cannelure : Ep. 3 mm.
- 2 poignées, idéales pour le transport.
- **Conditionnée par lot complet.**
- Livrée à plat.



Capacité (l)	Dim. L x l x H (mm)	Charge maxi (kg)	Cdt par (cartons)	Réf.	Prix € HT l'unité
63	500 x 330 x 380	20	20	DDFN0013	3.30

Caisse penderie carton double cannelure

- Double cannelure : Ep. 4 + 3 mm.
- Dim. : L 580 x P 530 x H 1250 mm.
- 2 poignées, idéales pour le transport.
- Pour 13 ou 26 cintres.



Réf.	Prix € HT l'unité
DDFN0014	26.00

Cerclage - Feuillard

Machine à cercler semi-automatique

Tension, soudure, coupure en 2 secondes automatiquement.

- Pour feuillard polypropylène de 6 - 9 - 12 - 15,5 mm.
- Dim. mini à cercler : 60 x 30 mm.
- Réglage manuel de la tension.
- Mandrin : Ø 200 mm.
- Alimentation : 220 V - 50 Hz.
- Dim. : L 910 x l. 582 x H 770 mm.
- Poids : 100 kg.
- **Garantie : 1 an pièces.**

886.00 €HT
l'unité



Réf.	Prix € HT l'unité
DDFD0300	886.00

Machine à cercler automatique

Il suffit de positionner le colis sous l'arche et de déclencher le cycle par le contact manuel ou par une pédale.

Le cerclage, la tension, la soudure et la coupure se font automatiquement.

- Pour feuillard polypropylène de 9 - 12 - 15,5 mm.
- Dim. intérieure de l'arche : L 850 x H 600 mm.
- Nombre de cerclage : 25/min.
- Alimentation : 220 V - 50 Hz (380 V sur demande).
- Dim. : L 1414 x l. 630 x H 1530 mm.
- Poids : 220 kg.
- **Garantie : 1 an pièces.**



Réf.	Prix € HT l'unité
DDFD0306	3 450.00

Machine à cercler

semi-automatique premium

Réglage de la tension électronique automatique.

Robustesse, silencieuse, fiabilité et très peu d'entretien grâce à son moteur en prise directe.

- Pour feuillard polypropylène de 5 à 15,5 mm.
- Le réglage électronique extrêmement précis de la tension du feuillard protège les colis et garantit un cerclage optimal.
- Temporisation du refroidissement de série.
- Moteur d'entraînement sans chaîne ni courroie.
- Équipée de 4 roues pivotantes avec frein.
- Force de tension : 1 à 55 Kg.
- Puissance moteur : 0,15 Kw.
- Alimentation : 220 V monophasé.
- Dim. : L 780 x l. 544 x H 780 mm.
- Poids : 53 kg.
- **Garantie : 1 an pièces.**



Panneau de contrôle



Réf.	Prix € HT l'unité
DDFD0448	922.00

Tendeur à batterie sans chape

Pour feuillard polyester ou polypropylène de 9 à 13 - 12 à 16 ou 16 à 19 mm.

- Tension de 15 à 400 kg.
- Batterie rechargeable : BOSCH Li-ion 18 V - 5 Ah.
- Moteur BRUSHLESS.
- Panneau de commande à touches digitales programmables.
- Tension automatique. Poignée de libération du feuillard.
- Soudure par friction/fusion, coupure parfaite.
- Dim. : L 330 x l. 150 x H 125 mm.
- Poids avec batterie : 3,6 kg.
- Livré avec chargeur et batterie.



Largeur de feuillard (mm)	Force de tension (kg)	Réf.	Prix € HT l'unité
9 à 13	15 à 120	DDFD0435	2 290.00
12 à 16	10 à 250	DDFD0429	2 290.00
16 à 19	40 à 400	DDFD0430	2 290.00



Cerclage - Feuillard

Dévidoir mobile universel

Pour feuillard polypropylène, polyester.

- Pour bobines Ø intérieur 150, 200, 280 et 406 mm ou mandrin Ø 70 mm.
- Equipé de 2 roulettes.
- Bac de rangement pour accessoires.
- Système de freinage de déroulement.



Réf.	Prix € HT l'unité
DDFD0336	279.00

Combiné de cerclage

Pour feuillard polypropylène 12 mm.

- Tend, sertit et coupe le feuillard.



Réf.	Prix € HT l'unité
DDFD0321	137.00

Chapes galvanisées

- Longueur : 28 mm
- Carton de 2000 chapes.



Réf.	Prix € HT le carton
DDFD0320	39.00

OFFRE SPECIALE

Kit cerclage feuillard polypropylène

1 dévidoir mobile (DDFD0336)

+ 1 combiné de cerclage (DDFD0321)

+ 1 carton de 2000 chapes (DDFD0320)

+ 2 bobines de feuillard polypropylène dim. : l. 12 x Ep. 0,55 mm x 3000 m. (DDFD0302)

515.00 €HT

le kit



Réf.	Prix € HT le kit
DDFD0331	515.00

Feuillard polypropylène pour machines

S'adapte sur toutes les machines semi-automatiques et automatiques.

Peut être utilisé en applications manuelles.

- Résiste aux variations de températures, ne rouille pas.
- Mandrin : Ø 200 et 280 mm.
- Coloris : bleu.
- Conditionné par carton de 2 bobines.



Compatible avec toutes les machines du marché.

Dim. l. x Ep. (mm)	Long (m)	Résistance (kg)	Mandrin Ø (mm)	Cdt par (bobines)	Réf.	Prix € HT la bobine
8 x 0,55	4000	90	200	2	DDFD0409	61.00
9 x 0,55	4000	100	200	2	DDFD0410	64.00
9 x 0,63	3600	110	200	2	DDFD0411	64.00
12 x 0,55	3000	130	200	2	DDFD0302	60.00
12 x 0,63	3000	150	200	2	DDFD0305	67.00
12 x 0,75	4000	180	200	2	DDFD0412	62.00
15 x 0,55	2600	170	200	2	DDFD0413	71.00
15 x 0,63	2500	200	200	2	DDFD0414	71.00
9 x 0,63	2600	110	280	2	DDFD0415	59.00
12 x 0,55	2500	130	280	2	DDFD0303	55.00
12 x 0,63	2100	150	280	2	DDFD0304	55.00
12 x 0,75	1800	180	280	2	DDFD0416	58.00

Angle de protection

Évite l'écrasement des colis par le feuillard.

- Matière plastique avec ou sans picots.



Dim. (mm)	Qualité	Dim. feuillard (mm)	Lot de	Réf.	Prix € HT le lot
28 x 25	Lisse	19	2000	DDFD0322	52.60
50 x 35	Lisse	25	2000	DDFD0437	60.30
50 x 35	À picots	25	2000	DDFD0438	52.70
48 x 42	Lisse	40	1000	DDFD0439	101.00

Cornière carton de protection

Pour la protection d'angles de palettes.

Facilite le gerbage des palettes.

- Cornière carton recyclé.
- 100 % recyclable.
- Résistante à l'humidité.
- Qualité : standard.



Longueur (mm)	Dim. ailes (mm)	Ep. (mm)	Lot de	Réf.	Prix € HT le lot
1000	35 x 35	2,5	51	DDFD0440	14.60
1200	35 x 35	2,5	51	DDFD0441	17.50
1600	35 x 35	2,5	51	DDFD0442	23.40
1800	35 x 35	2,5	51	DDFD0443	26.90
2000	35 x 35	2,5	51	DDFD0444	29.80
1200	45 x 45	3	51	DDFD0445	24.50
1800	45 x 45	3	51	DDFD0446	37.10
2000	45 x 45	3	51	DDFD0447	41.20

Trousse de cerclage

Ne nécessite aucun appareil.

Tension manuelle pour charges légères.

- Feuillard polypropylène bleu.
- Dim. : l. 12 x Ep. 0,5 mm x L 750 m.
- 250 boucles.
- Carton dévidoir.



Réf.	Prix € HT l'unité
DDFD0344	46.00

Boucles plastiques autobloquantes

Pour feuillard polypropylène.

- S'utilisent manuellement.



Dim. feuillard (mm)	Lot de	Réf.	Prix € HT le lot
9 et 12	1000	DDFD0345	26.40
16	1000	DDFD0346	29.90

Cerclage - Feuillard

Feuillard polypropylène manuel à joues plastiques

Adapté pour toutes sortes d'emballage sans le détériorer.

Prêt à l'utilisation, économique, léger et recyclable.

- Manipulation sans risque.
- Résistance en milieu humide (ne rouille pas).
- Diamètre intérieur : 26 mm.
- Diamètre extérieur : 335 mm.
- Coloris : Noir.
- Conditionné par carton de 2 bobines.

A partir de

41.00 €HT

la bobine par 2



Dim. l. x Ep. (mm)	Long (m)	Résistance (kg)	Cdt par (bobines)	Réf.	Prix € HT la bobine
12 x 0,5	1500	135	2	DDFD0378	42.00
12 x 0,6	1400	150	2	DDFD0379	41.00
12 x 0,8	1000	220	2	DDFD0380	41.00
15 x 0,5	1400	195	2	DDFD0381	51.00
15 x 0,8	800	280	2	DDFD0382	48.00

Feuillard polyester

Adapté pour le cerclage de charges lourdes.

- Remplace facilement le feuillard acier.
- Résistance importante à la rupture.
- Manipulation sans risque.
- Résistance en milieu humide (ne rouille pas).
- Diamètre intérieur : 406 mm.
- Coloris : Vert.
- Conditionné par carton de 1 bobine.

A partir de

108.00 €HT

la bobine



Dim. l. x Ep. (mm)	Long (m)	Résistance (kg)	Cdt par (bobines)	Réf.	Prix € HT la bobine
15,5 x 0,6	2000	400	1	DDFD0340	108.00
12,5 x 0,6	2500	293	1	DDFD0418	123.00
11 x 0,6	3000	247	1	DDFD0339	121.00

Dévidoir mobile

Pour feuillards polypropylène et textile à joues plastiques.

- Pour bobines mandrin Ø 26 mm.
- Equipé de 2 roulettes.
- Bac de rangement pour accessoires.

Option sur demande :

- Mandrin pour bobine Ø 70 mm.

148.00 €HT
l'unité

Réf.	Prix € HT l'unité
DDFD0377	148.00



Tendeur - sertisseur à chape

Pour feuillard polypropylène ou polyester.

- Tend, sertit et coupe le feuillard.
- Utilisation pour cerclage vertical et horizontal.
- S'utilise avec des chapes émerisées, semi-ouvertes.
- Pour feuillard 12-13 et 15-16 mm.



Désignation	Réf.	Prix € HT l'unité
Tendeur pour feuillard : 12-13 mm	DDFD0337	774.00
Tendeur pour feuillard : 15-16 mm	DDFD0338	1 150.00
Lot de 1000 chapes : 12-13 mm	DDFD0341	69.00
Lot de 1000 chapes : 15-16 mm	DDFD0342	96.00

Combiné de cerclage à batterie

Pour feuillard : polyester ou polypropylène.

- Affichage digital : tension, temps de soudure, niveau de charge batterie.
- 4 modes de réglage : automatique, semi-automatique, manuel ou soft.
- Tension, soudure et coupe du feuillard automatique ou semi-automatique.
- Moteur brushless et batterie rechargeable Makita 14.4 Vdc - 3.0 Ah Li-Ion.
- Utilisation en cerclage vertical et horizontal.
- Soudure à friction.
- Largeur feuillard : 10 à 16 mm.
- Épaisseur feuillard : 0,5 à 1,10 mm.
- Force de tension : 500 à 2.750 N.
- Vitesse tension : 15 m./min.
- Poids 3.7 Kg (avec batterie).
- Livré avec chargeur et batterie.
- Garantie : 1 an pièces (hors pièces d'usure).

Réf.	Prix € HT l'unité
DDFD0424	2 245.00



Combiné de cerclage électrique

Pour feuillard : polypropylène.

Tension manuelle, soudure et coupe automatique. Compact et léger, permet de cercler les petits colis.

- Soudage par friction/fusion et découpe automatique.
- Temps de soudage ajustable.
- Tension manuelle : maxi 100 kg.
- Largeur feuillard : 9 à 16 mm.
- Épaisseur feuillard : 0,55 à 1 mm.
- Alimentation : 230 V.
- Poids : 2,70 kg.

659.00 €HT
l'unité



Réf.	Prix € HT l'unité
DDFD0427	659.00



Feuillard textile collé

Un feuillard sûr et économique pour le cerclage, grâce à sa souplesse.

- Fabriqué à base de fils haute résistance collés parallèlement par enduction hot melt.
- Résistance en milieu humide.
- Ø intérieur : 76 mm.



A partir de
62.00 €HT
la bobine par 2

Larg (mm)	Long (m)	Résistance (kg)	Cdt par (bobines)	Réf.	Prix € HT la bobine
9	1500	280	2	DDFD0419	64.00
13	1100	380	2	DDFD0420	68.00
16	850	450	2	DDFD0421	67.00
19	600	550	2	DDFD0422	62.00
25	500	950	2	DDFD0423	79.00

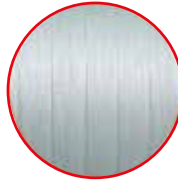

Feuillard textile tressé

Un feuillard sûr et économique pour le cerclage, grâce à sa souplesse.

- Fabriqué à base de fils polyester, chaînés et tramés.
- Résistance en milieu humide.
- Peut être retendu en cas de nécessité.
- Ø intérieur : 76 mm.

Le feuillard tressé ne se dédouble pas

Larg (mm)	Long (m)	Résistance (kg)	Cdt par (bobines)	Réf.	Prix € HT la bobine
13	1100	380	2	DDFD0324	75.00
16	850	450	2	DDFD0325	71.00
19	600	550	2	DDFD0326	68.00
25	500	950	2	DDFD0353	88.00
32	150	1350	4	DDFD0355	39.00

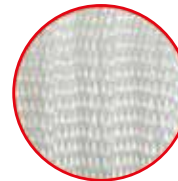

Dévidoir portable pour feuillard textile

- Pour bobine de feuillard textile ou à joues plastiques.
- Équipé d'un guide de sortie.
- Pour bobines Ø 26 - 70 mm.



Réf. DDFD0323
Prix € HT l'unité **101.00**

Tendeur pour feuillard textile ou polypropylène

- Largeur : 25 à 32 mm.



Réf. DDFD0352
Prix € HT l'unité **266.00**

Tendeur pour feuillard textile ou polypropylène

- Largeur : 10 à 19 mm.



Réf. DDFD0330
Prix € HT l'unité **87.00**

OFFRE SPECIALE

Kit cerclage feuillard textile

- 1 dévidoir portable (DDFD0323)
- + 1 tendeur (DDFD0330)
- + 1 carton de 1000 boucles (DDFD0327)
- + 2 bobines de feuillard tressé largeur : 13 mm x L 1100 m. (DDFD0324)

345.00 €HT
le kit



Réf. DDFD0332
Prix € HT le kit **345.00**

Boucle métallique pour feuillard textile

- Largeur : 13, 16, 19, 25 et 32 mm.
- Autobloquante.
- Conditionnée par carton complet.



Larg (mm)	Le carton de (boucles)	Réf.	Prix € HT le carton
13	1000	DDFD0327	44.00
16	1000	DDFD0328	50.00
19	1000	DDFD0329	72.00
25	500	DDFD0354	83.00
32	250	DDFD0356	109.00

Chape inox à ailettes

Se rabat avec un marteau.

- Largeur : 10, 13 et 20 mm.
- Conditionnée par boîtes de 100 pièces.



Largeur (mm)	Réf.	Prix € HT la boîte
10	DDFD0364	26.00
13	DDFD0365	26.50
20	DDFD0366	40.80

Tendeur pour feuillard inox

- Tend et coupe les feuillards 10, 13 et 20 mm.
- S'utilise avec chapes à ailettes.



Réf. DDFD0363
Prix € HT l'unité **125.00**

Feuillard inox

- Disponible en 3 largeurs et 2 épaisseurs.
- Conditionné en dévidoir de 50 mètres.



Larg. x Ep. (mm)	Résistance (kg)	Réf.	Prix € HT l'unité
10 x 0,4	240	DDFD0367	49.30
13 x 0,4	312	DDFD0368	70.00
20 x 0,4	480	DDFD0369	84.80
13 x 0,7	546	DDFD0370	86.90
20 x 0,7	840	DDFD0371	136.70

Cerclage - Feuillard

Feuillard acier en galette plate

Acier spécialement étudié pour le cerclage.

Ne graisse pas.

- Bords arrondis pour les manipulations.
- Résistance au mm² : 70 à 80 kg.
- Allongement de 3 à 6 %.
- Coloris : Noir.
- Utilisation avec le dévidoir : DDFD0334.
- **Vendu au poids.**



Feuillard acier en rouleau trancanné

Acier spécialement étudié pour le cerclage.

Ne graisse pas.

- Bords arrondis pour les manipulations.
- Résistance au mm² : 70 à 80 kg.
- Allongement de 3 à 6 %.
- Coloris : Noir.
- Utilisation avec le dévidoir : DDFD0362
- **Vendu au poids.**

 Nos feuillards sont compatibles avec tous les appareils du marché.

Dim. (mm)	Ø intérieur (mm)	Poids galette (kg)	Long./kg (m./kg)	Résistance (kg)	Réf.	Prix € HT le kg
12,5 x 0,5	300	+/- 17	+/- 20	530	DDFD0307	3.95
15,5 x 0,5	300	+/- 21	+/- 16	660	DDFD0308	3.95
19 x 0,5	300	+/- 25	+/- 13	735	DDFD0309	3.95

Dim. (mm)	Ø intérieur (mm)	Poids galette (kg)	Long./kg (m./kg)	Résistance (kg)	Réf.	Prix € HT le kg
12,5 x 0,5	405	+/- 50	+/- 20	530	DDFD0310	3.95
15,5 x 0,5	405	+/- 50	+/- 16	660	DDFD0311	3.95
19 x 0,5	405	+/- 50	+/- 13	735	DDFD0312	3.95

Dévidoir pour feuillard galette

- Pour toutes les largeurs de feuillard de 9 à 32 mm.
- Réglage rapide du magasin à feuillard.
- Galet en nylon : déroulement facile.
- Roues pleines Ø 200 mm.
- Bac pour chapes et outils.

294.00 €HT
l'unité



Réf.	Prix € HT l'unité
DDFD0334	294.00



Dévidoir pour feuillard trancanné

- Pour rouleaux de feuillard Ø 406 mm.
- Pour toutes les largeurs de feuillard.
- Equipé de frein de bobine.
- Roues pleines Ø 200 mm.
- Bac de rangement pour les accessoires.

424.00 €HT
l'unité



Réf.	Prix € HT l'unité
DDFD0362	424.00

Tendeur sertisseur sans chape

Tendeur pour feuillard métal ne nécessitant pas de chapes.

- Tend, serti le feuillard acier par matriage.
- Pour feuillard de : 13, 16 et 19 mm.
- **Garantie : 1 an, hors pièces d'usure.**



Réf.	Prix € HT l'unité
DDFD0333	548.00

Tendeur sertisseur sans chape

Tend et fixe le feuillard acier par empreintes.

- Pour feuillard acier de : 12 à 19 mm.
- Epaisseur maxi : 0,63 mm.
- Poids : 3,2 kg.



Réf.	Prix € HT l'unité
DDFD0428	974.00

Cisaille de décerclage

- Pour feuillard jusqu'à : 19 mm.
- Coupe le feuillard acier en toute sécurité.
- Maintient les 2 extrémités de feuillard par tampons caoutchouc.



Réf.	Prix € HT l'unité
DDFD0360	84.00

Cisaille de décerclage

- Pour feuillard jusqu'à : 32 mm.
- Coupe le feuillard acier en toute sécurité.
- Maintient les 2 extrémités de feuillard par tampons caoutchouc.

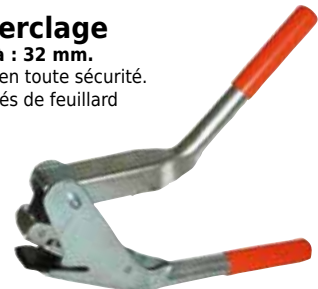

Réf.	Prix € HT l'unité
DDFD0404	213.00



Film étirable manuel EcoWrapp avec mandrin

Idéal pour le maintien et le chargement de vos palettes.

- Film en polyéthylène : Noir ou Blanc.
- Force de serrage supérieure à un film traditionnel.
- Environ 50 % de film déposé en moins.
- Déroulement silencieux.
- Mandrin : Ø 50 mm.
- S'utilise avec un dérouleur avec mandrin.
- **Conditionné par carton de : 6 bobines.**

Option :

- Dérouleur standard.



Film étirable manuel EcoWrapp sans mandrin

Écologique et économique : Plus de mandrin carton, un dérouleur plastique.

- Film en polyéthylène transparent.
- Force de serrage supérieure à un film traditionnel.
- Environ 50 % de film déposé en moins.
- Déroulement silencieux.
- S'utilise avec un dévidoir sans mandrin.
- **Conditionné par carton de : 6 ou 8 bobines.**

Option :

- Dérouleur plastique pour film sans mandrin.

A partir de

11.00 €HT

la bobine par 8



DDFH0755



DDFH0757



Type	Laize (mm)	Longueur (m)	Equivalence Ep. (µ)	Coloris	Cdt par (bobines)	Réf.	Prix € HT la bobine
Extra	450	270	20	Noir	6	DDFH0770	16.00
Extra	450	270	23	Blanc	6	DDFH0771	17.00
Dérouleur acier pour bobine film étirable H : 450 mm						DDFH0755	66.00

Film pré-étiré manuel

Léger et déjà pré-étiré, il s'applique facilement.

Vous permet de réaliser une économie de 20 % sur votre budget film standard.

- Haute force de serrage et de rigidité.
- Bonne résistance à l'impact et à la déchirure.
- **Conditionné par carton de : 6 bobines.**

Option :

- Dérouleur pour film avec mandrin.

Dévidoir permettant de filmer d'une seule main.

DDFH0762



Laize (mm)	Longueur (m)	Ep. (µ)	Cdt par (bobines)	Réf.	Prix € HT la bobine	
400	600	8	6	DDFH0750	15.10	
400	600	12	6	DDFH0758	17.20	
450	270	15	6	DDFH0759	13.90	
Dérouleur acier pour bobine H : 450 mm					DDFH0762	76.40

Housse thermo-rétractable

Permet d'emballer solidement vos produits sur les palettes et les protège efficacement contre l'humidité, les intempéries, les UV et la poussière au cours du transport et du stockage.

- En polyéthylène basse densité, opaque.
- Épaisseur : 110 µ.

• **Conditionnée par rouleau de 50 housses.**

Tarif des films et housses varient selon le cours des matières premières. Consultez-nous.



Pour palette L x l. (mm)	Hauteur maxi (mm)	Dim. housse L x H (mm)	Soufflet largeur (mm)	Réf.	Prix € HT le rouleau
1200 x 800	1200	1250 x 1900	425	DDFH0773	215.00
1200 x 800	1500	1250 x 2100	425	DDFH0774	233.00
1200 x 800	1600	1250 x 2350	425	DDFH0775	257.00
1200 x 800	1800	1250 x 2500	425	DDFH0776	265.00
1200 x 1000	1200	1250 x 1800	525	DDFH0777	219.00
1200 x 1000	1500	1250 x 2100	525	DDFH0778	233.00
1200 x 1000	1600	1250 x 2350	525	DDFH0779	260.00
1200 x 1000	1800	1250 x 2500	525	DDFH0780	275.00

Chariot porte-bouteille

Pour bouteille de gaz 13 ou 35 kg.

- Support pistolet de rétraction.
- Mât tubulaire.
- Protection tuyau de gaz.
- Hauteur : 2350 mm.
- 2 roues fixes.
- 2 roulettes pivotantes.

274.00 €HT
l'unité



Réf.	Prix € HT l'unité
DDFI0857	274.00

Pistolet de rétraction

Utilisation lors de rétractions longues et répétées : machines, bateaux, cadences importantes...

- Orientation de la buse par simple pression sur un bouton.
- Sécurité : absence d'échauffement de la buse.
- Puissant et rapide : 62 Kw, flux d'air chaud.
- Passes de rétraction : jusqu'à l. 450 mm.
- Fonctionne au gaz propane.

Livré avec :

- Valise.
- Tuyau : L 7,5 m.
- Détendeur de sécurité.



Réf.	Prix € HT l'unité
DDFI0856	1 128.00

Soudeuses

Sachet à ouverture et fermeture rapide

Sachet à ouverture et fermeture rapide grâce au système de fermeture par pression "ZIP".

- Forte résistance : Ep. 45 microns.
- Fabriqué en polyéthylène basse densité.
- Perforation sur le haut pour accrochage : Ø 6 mm.
- Version neutre transparent.
- Avec ou sans bandes d'écriture.
- **Conditionné par 1000 sachets.**

A partir de
12.50 €HT
les 1000



Polysachets avec bandes

Dim. (mm)	Réf.	Prix € HT le lot
60 x 80	DDFG0607	14.90
100 x 150	DDFG0724	26.10
120 x 180	DDFG0608	35.40
160 x 230	DDFG0609	50.00



Polysachets standards

Dim. (mm)	Réf.	Prix € HT le lot
40 x 60	DDFG0600	12.50
60 x 80	DDFG0601	15.10
80 x 120	DDFG0715	19.90
100 x 100	DDFG0716	22.80
100 x 150	DDFG0602	34.10
100 x 200	DDFG0717	36.30
120 x 180	DDFG0603	37.20
150 x 200	DDFG0718	43.90
160 x 250	DDFG0719	48.50
180 x 220	DDFG0720	51.00
200 x 250	DDFG0721	64.80
220 x 280	DDFG0604	68.10
230 x 320	DDFG0722	88.40
250 x 350	DDFG0723	99.00
350 x 450	DDFG0605	154.40

Gaine plastique thermosoudable transparente

Permettant de réaliser des sachets aux dimensions de vos produits à l'aide de soudeuse.

- Matière : Polyéthylène basse densité.
- Épaisseur : 50 ou 100 µ.

A partir de
49.90 €HT
la bobine

Remises
quantitatives
Nous consulter



Bobine de 700 m.					Bobine de 350 m.		
Largeur (mm)	Poids (kg)	Ep. (µ)	Réf.	Prix € HT la bobine	Ep. (µ)	Réf.	Prix € HT la bobine
100	6,5	50	DDFG0686	49.90	100	DDFG0698	49.90
120	7,8	-	-	-	100	DDFG0699	59.00
160	10,4	50	DDFG0689	68.70	100	DDFG0701	68.70
200	13	50	DDFG0691	82.50	100	DDFG0703	82.50
220	14,3	50	DDFG0692	89.90	100	DDFG0704	89.90
250	16,2	50	DDFG0693	102.00	100	DDFG0705	102.00
300	19,5	50	DDFG0694	110.00	100	DDFG0706	110.00
350	22,7	-	-	-	100	DDFG0707	135.00
400	24	50	DDFG0696	150.00	100	DDFG0708	150.00
450	32	50	DDFG0697	186.00	100	DDFG0709	186.00

Soudeuse semi-automatique

Grande largeur. Idéal pour un usage intensif.

Permet de fabriquer des sachets à partir de gaines plastiques.

- **Capacité de soudure : 330, 480, 680 ou 980 mm.**
- Réglage du temps de soudure par thermostat.
- Déclenchement par électro-aimant en fin de cycle de soudure.
- Ouverture de barre : 50 mm.
- Curseur de coupe intégré.
- Largeur de soudure : 4 mm.
- Épaisseur maxi de film : 2 x 250 µ.
- Tension : 230 V.

Options :

- Tablette réglable.
- Dérouleur de gaine.
- **Garantie : 1 an.**

Existe avec moteur électrique, sur demande.



Dérouleur de gaine plastique

Tablette réglable en inclinaison

Soudeuse manuelle de table

Idéal pour fermer des sacs de faible et moyenne épaisseur.

Permet de fabriquer des sachets à partir de gaines plastiques.

- **Capacité de soudure : 200, 300 ou 400 mm.**

- Curseur de coupe intégré.
- Réglage du temps de soudure.
- Largeur de soudure : 2 mm.
- Épaisseur maxi de film : 2 x 150 µ.
- Tension : 230 V.
- **Garantie : 1 an.**

3 largeurs :
200 - 300 - 400 mm

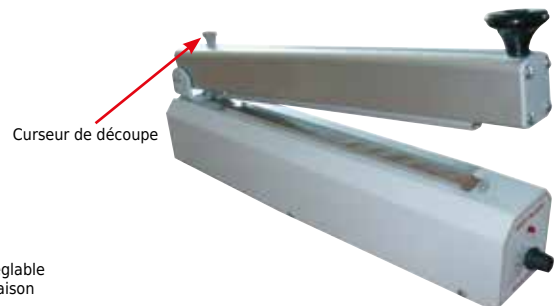

Curseur de découpe

Soudeuse					Tablette réglable		Dérouleur de gaine	
Longueur de soudure (mm)	Puissance (W)	Poids (kg)	Réf.	Prix € HT l'unité	Réf.	Prix € HT l'unité	Réf.	Prix € HT l'unité
330	225	11	DDFG0619	1 024.00	DDFG0620	114.00	DDFG0621	127.00
480	324	12	DDFG0623	1 164.00	DDFG0624	121.00	DDFG0625	138.00
680	425	17	DDFG0627	1 399.00	DDFG0628	145.00	DDFG0629	139.00
980	1240	30	DDFG0631	1 877.00	DDFG0632	215.00	DDFG0633	244.00

Longueur de soudure (mm)	Puissance (W)	Poids de la pince (kg)	Réf.	Prix € HT l'unité
200	200	5	DDFG0710	286.00
300	300	6	DDFG0711	304.00
400	400	7	DDFG0712	329.00



Soudeuse de sachets manuelle

Destinée à la fermeture de sachets.

- Capacité de soudure : 200, 300, 400 ou 500 mm.
 - Avec ou sans curseur de coupe.
 - Réglage du temps de soudure.
 - Remontée du bras par ressort.
 - Largeur de soudure : 2 mm.
 - Épaisseur maxi de film : 2 x 150 µ.
 - Tension : 230 V.
 - **Garantie : 1 an**
- Options sur demande :**
- Porte-bobine.
 - Tablette de travail.

A partir de
166.00 €HT
l'unité



Longueur de soudure (mm)	Puissance (W)	Poids (kg)	Sans curseur de coupe		Avec curseur de coupe	
			Réf.	Prix € HT l'unité	Réf.	Prix € HT l'unité
200	350	4,5	DDFG0728	166.00	DDFG0744	232.00
300	500	5,4	DDFG0729	198.00	DDFG0745	278.00
400	750	6,2	DDFG0730	246.00	DDFG0746	298.00
500	800	7,6	DDFG0731	294.00	DDFG0747	374.00

Soudeuse de sachets automatique

Destinée à la fermeture de sachets en séries.

Avec contrôle par pédale électrique.

Verrouillage magnétique pendant le temps de soudure.

- Capacité de soudure : 450 ou 600 mm.
- Affichage digital.
- Contrôle de la température, du temps de soudure et fermeture.
- Possibilité de programmer des cycles cadencés.
- Largeur de soudure : 5 mm.
- Tension : 230 V.
- **Garantie : 1 an**



Longueur de soudure (mm)	Ep. maxi du film (µ)	Puissance (W)	Poids (kg)	Réf.	Prix € HT l'unité
450	2 x 150	1200	23	DDFG0749	1 240.00
600	2 x 150	1500	25	DDFG0750	1 543.00

Soudeuse de sachets

Destinée à la fermeture de sachets fabriqués à partir d'une gaine (cutter sécurisé).

Existe en 2 versions : Fermeture manuelle ou fermeture pneumatique (pédale incluse)

à raccorder sur votre réseau d'air comprimé.

- Machine à poser sur table ou châssis.
 - Capacité de soudure : 500 ou 800 mm.
 - Cadence maxi. : 8 à 10 cycles par minute.
 - Barre de soudure équipée d'un tendeur réduisant les risques de rupture de résistance et assurant la régularité de soudure.
 - Largeur de soudure : 2 mm.
 - Tension : 230 V.
 - **Garantie : 1 an.**
- Options sur demande :**
- Tablette graduée.
 - Chassis multi-positions.

Modèle	Longueur de soudure (mm)	Ep. maxi du film (µ)	Puissance (W)	Dim. hors tout L x P x H (mm)	Poids (kg)	Réf.	Prix € HT l'unité
Manuelle	500	2 x 150	120	600 x 230 x 300	23	DDFG0751	1 389.00
Pneumatique	500	2 x 150	120	600 x 230 x 300	23	DDFG0752	1 649.00
Manuelle	800	2 x 150	250	900 x 230 x 300	23	DDFG0753	1 972.00
Pneumatique	800	2 x 150	250	900 x 230 x 300	23	DDFG0754	2 279.00

Soudeuse de sachets

à verrouillage magnétique

Destinée à la fermeture de sachets et gaines plastiques.

Verrouillage magnétique pendant le temps de soudure.

- Capacité de soudure : 300, 400 ou 500 mm.
 - Réglage du temps de soudure et de fermeture.
 - Remontée automatique du bras en fin de cycle.
 - Equipées d'un curseur de coupe.
 - Largeur de soudure : 2 mm.
 - Tension : 230 V.
 - **Garantie : 1 an.**
- Options sur demande :**
- Porte-bobine.
 - Tablette de travail.



Longueur de soudure (mm)	Ep. maxi du film (µ)	Puissance (W)	Poids (kg)	Réf.	Prix € HT l'unité
300	2 x 150	500	5,8	DDFG0732	400.00
400	2 x 150	750	7,3	DDFG0733	475.00
500	2 x 150	850	8,5	DDFG0748	518.00

Pince portative à impulsion

Mâchoire portative pour souder tous matériaux plastique, papier, aluminium thermosoudables.

Générateur fourni.

- Capacité de soudure : 300, 450, 630 mm.
- Largeur de soudure : 3 mm bi active.
- Tension : 230 V.
- **Garantie : 1 an.**



Longueur de soudure (mm)	Ep. maxi du film (µ)	Puissance (W)	Poids de la pince (kg)	Réf.	Prix € HT l'unité
300	2 x 500	180	2,4	DDFG0741	1 154.00
450	2 x 500	180	2,8	DDFG0742	1 173.00
630	2 x 500	320	2,9	DDFG0743	1 215.00

A partir de
1389.00 €HT
l'unité



Version pneumatique



Version manuelle

Soudeuses

Soudeuse en L à cloche

Permet en une seule opération la mise sous film et sa rétraction autour d'un produit.

- Machine de grande flexibilité, fiabilité et facilité d'utilisation.
- Vastes applications dans les secteurs les plus variés : Alimentaire, Graphique, Chimie, Cosmétiques, Audiovisuel, Electronique, Pharmaceutiques, Jouets, Textiles, Matières plastiques, etc...
- Utilisation avec films PVC, PP, Polyoléfine avec des épaisseurs de 15 à 50 microns.
- Descente manuelle du cadre de soudure avec remontée automatique.
- Soudure à impulsion avec régulation automatique du temps de soudure.
- Panneau de commandes digital.

- 1 : Electro-aimant temporisé.
 2 : Groupe porte-bobine avec table de travail intégré, réglage simple pour les changements de formats.
 3 : Micro-perforateur incorporé.
 4 : Facilité de déplacement grâce aux roulettes pivotantes et frein.
 5 : Panneau de commandes électronique à display pour la sélection de tous les paramètres cycle.
 Possibilité d'opérer avec 6 cycles de travail :
 a - soudure sans rétraction,
 b - soudure avec rétraction,
 c - soudure avec rétraction retardée,
 d, e, f - soudure avec rétraction et valeurs spécifiques pour chaque paramètre.
 6 : Plan de rétraction avec grillage spécial.
 • **Garantie : 1 an pièces sauf pièces d'usure normale, M.O. et déplacement.**



DDFG0649



DDFG0650

Dim. soudure (mm)	Dim. maxi produit (mm)	Hauteur maxi produit (mm)	Tension d'alimentation	Puissance installée (Kw)	Dim. machine L x l x H (mm)	Poids (kg)	Réf.	Prix € HT l'unité
540 x 390	510 x 370	300	230 V 1 PH 50/60 Hz	3,15	1260 x 810 x 1165	90	DDFG0649	3 190.00
840 x 590	810 x 570	300	400 V 3 PH 50/60 Hz	5,3	1950 x 1000 x 1180	110	DDFG0650	6 360.00

Soudeuse en L avec tunnel de rétraction automatique

- Système de soudure à impulsion avec contrôle électronique du temps de soudure.
- Réglage du temps de refroidissement de la soudure.
- Perforateur à aiguilles.
- Convoyeur zone soudure à vitesse variable et expulsion automatique du produit.
- Réglage manuel de la hauteur des convoyeurs pour le centrage de la soudure sur le produit.
- Convoyeur tunnel à maille téflonnée avec vitesse variable depuis le panneau de commandes.
- Panneau de commandes à microprocesseur programmable avec afficheur digital. 3 programmes.
- Verrouillage des réglages.
- Tension alimentation : 400 V triphasé 50/60 Hz.

- 1 : Bras de soudure décroché pour accélérer le temps de cycle.
 2 : Panneau de commandes à microprocesseur programmable et afficheur digital.
 3 : Table de travail ajustable en fonction des dimensions du produit.
 4 : Chariot porte-bobine sur rail à billes facilement positionnable en fonction du produit.
 5 : Bac de récupération de la chute du film, pratique et facilement accessible ; en option récupération motorisée de la chute du film.
 6 : Roulettes pivotantes avec frein en équipement standard.
 7 : Convoyeur tunnel à maille téflonnée avec vitesse variable au panneau de commandes.
 • **Garantie : 1 an pièces sauf pièces d'usure normale, M.O. et déplacement.**

Option : Convoyeur à barreaux siliconnés fixes/tournants.



Bras de soudure (mm)	Dim cadre de soudure (mm)	Capacités nominales de la voute du tunnel (L x l x H) (mm)	Puissance (Kw)	Réf.	Prix € HT l'unité
Manuel	500 x 400	544 x 410 x 200	5,7	DDFG0654	7 356.00
Manuel	600 x 500	644 x 510 x 245	7,4	DDFG0655	8 840.00
Pneumatique	500 x 400	544 x 410 x 200	5,7	DDFG0651	8 501.00
Pneumatique	600 x 500	644 x 510 x 245	7,4	DDFG0652	10 038.00



11 options disponibles pour parfaire l'intégration de la machine dans votre entreprise.



Scotcheuse mono-format semi-automatique

- Structure en acier mécano-soudé.
- Vitesse d'avance 22 m./min.
- 2 têtes de dépose pour adhésif PP et PVC.
- Largeur d'adhésif : 50 mm.
- Hauteur de recouvrement du rabat : 50 à 70 mm.
- Largeur de passage ajustable manuellement par guides latéraux autocentrés.
- Hauteur des caisses de 110 à 500 mm.
- Largeur des caisses de 135 à 500 mm.
- Longueur des caisses de 150 mm à l'infini.
- Poids maxi des caisses : 50 kg.
- Alimentation électrique 400 V triphasé + T.
- **Garantie : 1 an pièces sauf pièces d'usure normale, M.O. et déplacement.**

Réf.	Prix € HT l'unité
DDFH0782	3 328.00



Nombreux autres modèles sur demande.



Scotcheuse mono-format à réglages manuels

Conformes aux normes européennes CE 392 en vigueur.

- Fermeuse de caisses constituée d'un châssis robuste en profilé mécano-soudé.
 - L'entrée des produits dans la machine est réalisée par l'opérateur qui ferme les rabats et introduit le carton dans la fermeuse.
 - Fonctionnement semi-automatique.
- Le changement de format est rapide et ne nécessite pas d'outils.
- L'entraînement des produits est assuré par 2 courroies supérieures et inférieures.

La vitesse linéaire est de 22 m/mn.

- La fermeture des cartons est garantie par un mécanisme et l'application simultanée de la bande adhésive (50 mm) au-dessus et en-dessous.
- Un système doté de guides de pression latérale assure un serrage et centrage parfait des cartons.
- Dim. minimum des produits : L 150 x l. 140 x H 110 mm.
- Dim. maximum des produits : l. 500 x H 500 mm.
- Hauteur convoyeur : 480 / 820 mm.
- Alimentation électrique : 380 V tri + neutre ou 220 V mono à préciser à la commande.

Réf.	Prix € HT l'unité
DDFH0736	3 635.00



Scotcheuse pour caisses carton auto-réglable

- Fermeuse de caisses constituée d'un châssis robuste en profilé mécano-soudé.
 - Entrée des produits par un convoyeur à rouleaux libres.
 - L'opérateur ferme les rabats et introduit le carton dans la fermeuse.
 - Fonctionnement semi-automatique, multi-format et auto-réglable.
- L'entraînement des produits est assuré par 2 courroies supérieures et inférieures.
- La fermeture des cartons est garantie par un mécanisme et l'application simultanée de la bande adhésive (50 mm) au-dessus et en-dessous.
 - Application du ruban hors tension de la coupe.
 - Dim. minimum des produits : L 150 x l. 140 x H 110 mm.
 - Dim. maximum des produits : l. 500 x H 500 mm.
 - Cadence maxi : 13 cartons/mn.
 - Air comprimé : 4 à 6 bar.
 - Alimentation électrique : 380 V tri + neutre ou 220 V mono à préciser à la commande.

Options :

- Peut être équipée d'un centreur pneumatique et jumelée en amont avec un convoyeur à rouleaux. Permet de stabiliser correctement le carton vide pour le remplissage.

Réf.	Prix € HT l'unité
DDFH0737	5 995.00



Autres modèles 100% automatique pour chaîne de conditionnement (sans opérateur). Consultez votre partenaire D-Direct.

Banderoleuses

Banderoleuse semi-automatique à plateau tournant

11 fonctions réglables et 6 programmes personnalisables mémorisables pour adapter le cycle de banderolage à la charge.

- Hauteur de banderolage : 2200 mm.
- Plateau plein pour un usage intensif : Ø 1650 mm.
- Charge maxi sur plateau : 2000 kg.
- Vitesse de rotation du plateau : 5 à 12 m/min.
- Vitesse de montée/baisse du chariot ajustable du pupitre de commande : 1,4 à 4,0 m/min.
- Capacité de banderolage : 25 palettes/h.
- Dim. maxi des palettes : L 1000 x l. 1200 mm.
- Chariot à pré étirage : 1 moteur. Pré étirage 250 %.
- Afficheur graphique couleur, écran tactile.
- Interrupteur général, boutons marche/arrêt.
- Nombreux cycles ajustables : montée/descente, manuelle.
- Programmation de cycles, tours, vitesses de rotation.
- Arrêt en phase.
- Démarrage progressif.
- Détection hauteur palette par capteur photo électrique.
- Manutention de la banderoleuse avant & arrière.
- Alimentation : 230 V 50/60 Hz.

• **Garantie : 1 an pièces sauf pièces d'usure normale, M.O. et déplacement.**

6870.00 €HT
l'unité



Chariot à pré étirage
1 moteur



Réf.	Prix € HT l'unité
DDFH0789	6 870.00



Forfait installation et mise en service sur site.
Consultez votre partenaire D-Direct.

Banderoleuse semi-automatique à plateau tournant

Chariot PDS : Système de pré-étirage avec contrôle de tensions et chargement du film facile (Breveté).

- Hauteur maxi de banderolage : 2200 mm.
- Diamètre plateau : 1650 mm.
- Charge maxi sur plateau : 2000 kg.
- Plusieurs types de chariots disponibles.
- Variateur vitesse plateau : de 4 à 12 RPM.
- Variateur vitesse chariot : de 1,4 à 4 mt/mn.
- Enfouissement avant et arrière.
- Alimentation : 230 V 1 Ph - 50/60 Hz.
- Écran tactile 6 programmes avec Multi Level Control Technologie qui permet un réglage sur 9 niveaux de la charge.

• **Garantie : 1 an pièces sauf pièces d'usure normale, M.O. et déplacement.**

Option :

- Système de réduction de laize inférieure (Roping device).



Réf.	Prix € HT l'unité
DDFH0781	10 664.00



Forfait installation et mise en service sur site.
Consultez votre partenaire D-Direct.



Existe en version : XL et pesage.
Consultez votre partenaire D-Direct.

Robot de banderolage autonome

Pas de contrainte de place, de poids ni de dimensions.

Le robot assure une grande flexibilité.

- Commande intuitive.
 - Equipé de 2 batteries rechargeables.
 - Charge compris.
 - Cellule de détection de hauteur de palette.
 - Hauteur utile de banderolage standard : 2200 mm.
 - Plusieurs types de chariots disponibles.
 - Vitesse de rotation réglable.
 - Vitesse de montée/descente réglable.
- **Garantie : 1 an pièces sauf pièces d'usure normale, M.O. et déplacement.**

Options :

- Hauteur de mât : 2400, 2800, 3100 mm.
- Cellules pour lecture produits noirs.
- Coupe automatique.



Forfait installation et mise en service sur site.
Consultez votre partenaire D-Direct.



Réf.	Prix € HT l'unité
DDFH0790	7 296.00



Réf.	Prix € HT l'unité
DDFH0766	12 391.00



Banderoleuse semi-automatique

Plateau : Ø 1650 mm.

- Haut. par rapport au sol : 75 mm.
- Haut. maxi de la palette : 2100 mm.
- Poids maxi de la palette : 2400 kg.
- Le plateau tournant a une ouverture frontale et arrière, ce qui lui permet d'être chargé et transporté par un chariot élévateur.
- Le chariot porte-bobine est actionné par des courroies, la tension du film se fait manuellement directement sur le chariot porte bobine de type M.
- Cycle de travail manuel et automatique :
 - montée seule.
 - monte et monte et baisse.
 - montée/arrêt pour pose de coiffe/descente.

10 programmes de banderolage :

- Réglages possibles : Vitesse du plateau, vitesse de montée et descente, tension du film.
- Démarrage lent, arrêt plateau indexé.
- Cellule photo-électrique pour détection automatique de la hauteur palette.
- Colonne montée sur charnières pour faciliter sa mise en place.
- Manuel d'utilisation avec la liste des pièces détachées.
- Alimentation standard : 220 volts, mono.

Option :

- Rampe d'accès à partir de 400 €, consulter votre partenaire.

4665.00 €HT
l'unité



Chariot à pré-étriage à frein mécanique



Rampe d'accès

Désignation	Réf.	Prix € HT l'unité
Banderoleuse	DDFH0784	4 665.00
Rampe d'accès	DDFH0721	CONSULTER

D Forfait installation et mise en service sur site. Consultez votre partenaire D-Direct.

A - LES PANNEAUX DE CONTRÔLE DE FONCTION.

2 à 4 programmes de banderolage. Système de détection automatique de la hauteur de la palette. Réglage de la vitesse du plateau et de montée/descente du chariot porte-bobine.



B - LES COLONNES.

Destinées à banderoler des charges d'une hauteur pouvant atteindre 2100/2600/3000 mm. Basculantes avec charnières pour faciliter l'expédition et l'installation. Vitesse de déplacement du chariot de 1,3 à 4 m/mn. Puissances installées de 0,18 à 0,37 Kw.



D Haut. maxi 3000 mm

Banderoleuse à éléments modulaires

Tous les composants sont interchangeables et modulables entre eux, pour vous permettre de concevoir la banderoleuse IDEALE pour votre activité !

D Sélectionnez vos composants puis interrogez votre partenaire pour vos devis, prix, port, mise en oeuvre...



2100 à 3000 mm

C - LES CHARIOTS PORTE-BOBINE.

Equipé de chariots avec frein mécanique, électromagnétique ou pré-étriage motorisé. Pré-étriage de 100% à 220%. Bobines de film étirable de 500 mm, avec des épaisseurs de film de 17 à 35 µ. Détection automatique de la hauteur de la palette. Puissances de 0,2 à 0,3 Kw.



D - LES PLATEAUX Tournants.

Diam. : 1650 mm (1200 x 1000) / 1800 mm (1400 x 1000). Plateau spécial pour transport avec des transpalettes (1). Diam. 1500 (800 x 1200) uniquement. Equipée pour faciliter l'expédition et l'installation par chariot élévateur. Vitesse de rotation de 6 à 13 tours/mn. Poids maxi : 2000 kg. **OPTION** : Système de pesage de palette pour plateau 1650. Puissance : 0,37 Kw.



E - LE PLATEAU PRESSEUR.

Presseur pneumatique muni d'un coussin en mousse, destiné à stabiliser les charges. Hauteur maxi palette : 2100/2600/3000 mm. Fonctionne à l'air comprimé : 6 bar.



Calibrage de métrologie légale à commander lors de votre achat.
Un calibrage ultérieur est impossible.

Plate-forme au sol en acier avec indicateur

4 Capteurs étanches IP 67, avec pieds réglables.
Recommandée pour dépose de charges par chariots élévateurs.

- Plate-forme monobloc en acier peint, avec tôle larmée.
- Hauteur réglable : de 105 à 120 mm.
- Câble de mesure : L 4,8 m.
- Coloris : gris RAL 7012.
- Boîtier indicateur : 3000 divisions.
- Autonomie 160 heures sans rétro-éclairage.
- Clavier 4 touches : Print, tare, zéro, unit.
- Batterie rechargeable : 6 V 4 Ah.
- Cordon secteur.
- **Garantie : 1 an pièces.**

A partir de
757.00 €HT
l'unité



Dim. L x l. (mm)	Portée (kg)	Echelon (g)	Poids (kg)	Réf.	Prix € HT l'unité
1200 x 1200	1500	500	85	DDFJ1040	757.00
1200 x 1500	1500	500	100	DDFJ1041	819.00
1500 x 1500	1500	500	116	DDFJ1042	912.00
1500 x 2000	2000	1000	160	DDFJ1043	1 138.00

Plate-forme au sol en acier avec indicateur inox

4 Capteurs étanches IP 67.
Recommandée pour dépose de charges par chariots élévateurs.

- Plate-forme monobloc en acier peint.
- Hauteur : 100 mm.
- Pieds articulés pour une parfaite assise.
- Indicateur de poids en boîtier INOX, étanche IP 65.
- Clavier 6 touches, afficheur LED de 14 mm.
- Programmation de 1 kg à 150 tonnes.
- Sortie RS232 pour imprimante ou ordinateur.
- Tare soustractive, cumulative, fixe, automatique.
- Mémorisation de 4 tares pré-programmées.
- Fonction comparaison et compte-pièces.
- Alimentation secteur 220 V.
- **Garantie : 1 an pièces.**

Options :

- Rampe d'accès.
- Cuvelage pour encastrement.



Dim. L x l. (mm)	Portée (kg)	Echelon (g)	Poids (kg)	Réf.	Prix € HT l'unité
1000 x 1000	300	100	69	DDFJ0954	1 112.00
1000 x 1000	600	200	69	DDFJ0956	1 112.00
1000 x 1000	1500	500	69	DDFJ0958	1 112.00
1250 x 1250	600	200	114	DDFJ0960	1 215.00
1250 x 1250	1500	500	114	DDFJ0962	1 215.00
1250 x 1250	3000	1000	114	DDFJ0964	1 215.00
1500 x 1500	600	200	154	DDFJ0966	1 293.00
1500 x 1500	1500	500	154	DDFJ0968	1 293.00
1500 x 1500	3000	1000	154	DDFJ0970	1 293.00

Plate-forme au sol surbaissée en acier avec indicateur inox

4 Capteurs étanches IP 67.
Recommandée pour dépose de charges par transpalette.

- Plate-forme monobloc en acier peint.
- Hauteur : 45 mm.
- 1 rampe d'accès incluse.
- Indicateur de poids en boîtier INOX, étanche IP 65.
- Clavier 6 touches, afficheur LED de 14 mm.
- Programmation de 1 kg à 150 tonnes.
- Sortie RS232 pour imprimante ou ordinateur.
- Tare soustractive, cumulative, fixe, automatique.
- Mémorisation de 4 tares pré-programmées.
- Fonction comparaison et compte-pièces.
- Alimentation secteur 220 V.
- **Garantie : 1 an pièces.**

Rampe incluse



Dim. L x l. (mm)	Portée (kg)	Echelon (g)	Poids (kg)	Réf.	Prix € HT l'unité
1000 x 1000	300	100	102	DDFJ0991	1 396.00
1000 x 1000	600	200	102	DDFJ0992	1 396.00
1000 x 1000	1500	500	102	DDFJ0993	1 396.00
1250 x 1250	600	200	141	DDFJ0994	1 540.00
1250 x 1250	1500	500	141	DDFJ0995	1 540.00
1500 x 1500	1500	500	196	DDFJ0996	1 792.00

Pèse-palettes galvanisé avec indicateur inox

4 Capteurs étanches IP 67, avec pieds réglables.
Pour le pesage de palettes sans retirer le transpalette.

- Fabriqué avec UPN soudé.
- Pieds réglables avec amortisseurs.
- Poignée et roulettes pour le déplacement.
- Dim. extérieures : L 1300 x l. 840 x H 87 mm
- Dim. intérieures : L 1100 x l. 600 x H 87 mm.
- Indicateur de poids en boîtier INOX, étanche IP 65.
- Clavier 6 touches, afficheur LED de 14 mm.
- Programmation de 1 kg à 150 tonnes.
- Sortie RS232 pour imprimante ou ordinateur.
- Tare soustractive, cumulative, fixe, automatique.
- Mémorisation de 4 tares pré-programmées.
- Fonction comparaison et compte-pièces.
- Alimentation secteur 220 V.
- **Garantie : 1 an pièces.**

Option :

- Version inox.

1190.00 €HT
l'unité

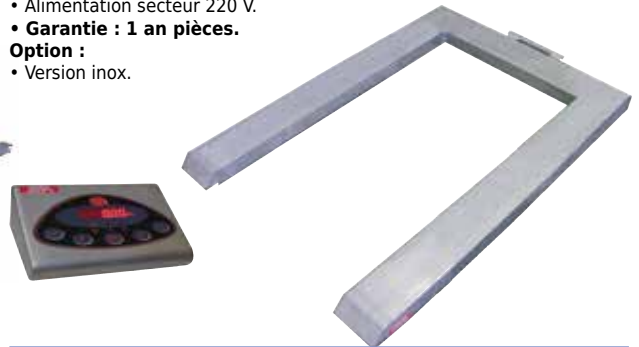

Portée (kg)	Echelon (g)	Poids (kg)	Réf.	Prix € HT l'unité
600	200	80	DDFJ0950	1 190.00
1500	500	80	DDFJ0951	1 190.00
2000	1000	80	DDFJ0952	1 190.00



Balance plate-forme plateau inox

Applications : industrielles, inventaires, production...

Répond aux exigences d'hygiène pour les métiers alimentaires.

- Fonctions : Tare, poids net et brut, mise à zéro.
- Plateau et colonne inox 304 L.
- Colonne indicateur : H 550 mm.
- Pieds réglables antidérapant.
- Écran : LED, chiffres : H 28 mm.
- Alimentation : 220 V.
- Batterie interne rechargeable : 6 V/5 Ah.
- Autonomie : 50 heures.
- Câble : L 2 m.
- Indice de protection : IP 54.
- **Garantie : 1 an.**



A partir de
380.00 €HT
l'unité



Portée (kg)	Précision (g)	Plateau L x l. (mm)	Poids (kg)	Réf.	Prix € HT l'unité
30	5	400 x 300	9,6	DDFJ1017	380.00
60	10	400 x 300	9,6	DDFJ1018	380.00
150	20	500 x 400	12,5	DDFJ1019	438.00
300	50	600 x 600	20	DDFJ1047	575.00

*Dont D.E.E.E.

Balance tout inox

Applications : industrielles, agro-alimentaires et milieu humide.

- Fonctions : Tare, poids net et brut, mise à zéro, contrôles de poids.
- Plateau et boîtier en acier inoxydable.
- Niveau à bulle, pieds réglables.
- Double écran : Leds rouges, hauteur des chiffres 18 mm.
- Alimentation : Secteur intégré AC 220 V.
- Batterie interne rechargeable : 6 V/4 Ah.
- Autonomie : 80 heures.
- Indice de protection : IP 67.
- **Garantie : 1 an.**



Portée (kg)	Précision (g)	Plateau L x l. (mm)	Poids (kg)	Réf.	Prix € HT l'unité
6	0,5	230 x 190	4,8	DDFJ1020	255.00
15	1	230 x 190	4,8	DDFJ1021	255.00

*Dont D.E.E.E.

Balance compteuse

Applications : contrôles de pièces, inventaires...

- Fonctions : contrôle de poids en pesée normale ou en comptage.
- 10 poids unitaires mémorisables.
- Plateau en acier inoxydable et boîtier en ABS.
- Niveau à bulle, pieds réglables, capot de protection.
- Écrans : LCD, hauteur des chiffres 15 mm.
- Alimentation : adaptateur AC 12 V/800 mA.
- Batterie interne rechargeable : 6 V/5 Ah.
- Autonomie : 40 heures.
- Indice de protection : IP 54.
- **Garantie : 1 an.**



Portée (kg)	Précision (g)	Plateau L x l. (mm)	Poids (kg)	Réf.	Prix € HT l'unité
3	0,1	305 x 230	4,2	DDFJ1026	330.00
6	0,2	305 x 230	4,2	DDFJ1027	330.00
15	0,5	305 x 230	4,2	DDFJ1028	330.00
30	1	305 x 230	4,2	DDFJ1029	330.00

*Dont D.E.E.E.

Balance plate-forme plateau inox

Applications : Métiers de bouche, boulangeries-pâtisseries, industrie, logistique, manutention, transport et agriculture.

Conception et fabrication Française.

- Fonctions : brut, tare, net, comptage individuel et cumul.
- Plateau et colonne inox 304 L.
- Colonne indicateur : H 400 mm, adaptable des 2 côtés du plateau.
- Indicateur inclinable en ABS moulé, doté d'un écran LCD rétroéclairé.
- Pieds en EVA antidérapant.
- Alimentation : secteur intégré 240 V.
- Batterie interne rechargeable : 6 V/2 Ah.
- Autonomie : 50 heures.
- Température de fonctionnement : 0°C à + 40°C.
- Câble : L 1,50 m.
- Indice de protection : IP 65.
- **Garantie : 4 ans pièces.**

422.00 €HT
l'unité



Batterie interne rechargeable

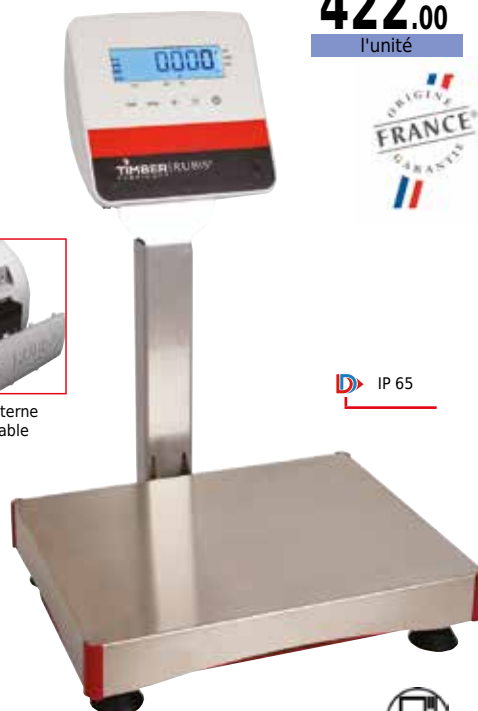

Portée (kg)	Précision (g)	Plateau L x l. (mm)	Poids (kg)	Réf.	Prix € HT l'unité
15	1	400 x 300	11,5	DDFJ1044	422.00
30	2	400 x 300	11,5	DDFJ1045	422.00
60	5	400 x 300	11,5	DDFJ1046	422.00

*Dont D.E.E.E.

Balance compacte

Applications : industrielles et milieu sec.

- Fonctions : Tare, poids net et brut, mise à zéro.
- Plateau en acier inoxydable et boîtier en ABS.
- Niveau à bulle, pieds réglables, capot de protection.
- Écran : Leds rouges, hauteur des chiffres 15 mm.
- Alimentation : adaptateur 12 V/800 mA.
- Batterie interne rechargeable : 6 V/5 Ah.
- Autonomie : 20 heures.
- Indice de protection : IP 54.
- **Garantie : 1 an.**

234.00 €HT
l'unité



Portée (kg)	Précision (g)	Plateau L x l. (mm)	Poids (kg)	Réf.	Prix € HT l'unité
3	0,2	305 x 230	4,2	DDFJ1022	234.00
6	0,5	305 x 230	4,2	DDFJ1023	234.00
15	1	305 x 230	4,2	DDFJ1024	234.00
30	2	305 x 230	4,2	DDFJ1025	234.00

*Dont D.E.E.E.

Valises et mallettes

Valise étanche

Valise antichoc, verrouillable et étanche à la poussière et à l'eau.

- Fabriquée en polypropylène.
- Mousse crantée sous le couvercle.
- Mousse prédécoupée dans le fond.
- Charnières en inox autobloquantes à 90°.
- Mise sous pression par le verrouillage du bouton sous la poignée.
- Joint d'étanchéité (poussière, eau).
- Possibilité de verrouillage par cadenas (non fourni).

2 modèles :

- Valise classique : avec poignée de transport.
- Valise à roulettes : 2 roulettes en polypropylène, 2 poignées de transport dont une télescopique.



Bouton de verrouillage



Charnières inox



Fermeture par cadenas

Valise étanche classique

Dim. ext. L x l. x Ep. (mm)	Dim. int. L x l. x Ep. (mm)	Poids (kg)	Réf.	Prix € HT l'unité
210 x 167 x 90	186 x 123 x 75	0,6	DDDP1528	74.00
330 x 280 x 120	300 x 220 x 101	1,53	DDDP1529	116.00
430 x 380 x 154	395 x 320 x 108	2,80	DDDP1530	147.00
515 x 415 x 200	485 x 355 x 145	4,26	DDDP1531	188.00

Valise étanche sur roulettes

Dim. ext. L x l. x Ep. (mm)	Dim. int. L x l. x Ep. (mm)	Poids (kg)	Réf.	Prix € HT l'unité
475 x 390 x 220	430 x 345 x 170	4,3	DDDP1532	209.00
560 x 350 x 190	510 x 292 x 178	4,8	DDDP1533	209.00
530 x 355 x 290	510 x 290 x 252	5,6	DDDP1534	227.00

Mallette

En polypropylène recyclable uniquement vendue par conditionnement.

- Charnières et fermetures à clips.

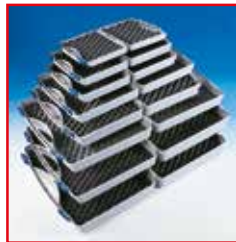

D Mousse découpée aux dimensions de la mallette, autres coloris sur demande.

Dim. int. L x l. x H (mm)	Cdt	Réf.	Prix € HT l'unité
228 x 136 x 42	24 mallettes	DDDP1506	5.30
244 x 161 x 66	10 mallettes	DDDP1547	6.90
261 x 175 x 77	6 mallettes	DDDP1507	8.80
326 x 222 x 50	9 mallettes	DDDP1543	11.00
326 x 222 x 77	6 mallettes	DDDP1508	12.00
326 x 222 x 104	8 mallettes	DDDP1544	14.00
326 x 222 x 156	3 mallettes	DDDP1545	17.90
382 x 237 x 100	5 mallettes	DDDP1510	14.60
437 x 295 x 100	5 mallettes	DDDP1546	19.10
437 x 295 x 132	4 mallettes	DDDP1511	20.70

Valise aluminium

- Structure en aluminium avec coins renforcés.
- Mousse crantée sous le couvercle.
- Mousse prédécoupée dans le fond, tous les 15 mm.
- Charnières acier.

2 modèles :

- Valise classique : munie de deux verrous à combinaisons. Poignée de transport et pieds de protection.
- Valise à roulettes : munie de 2 serrures à clés, 2 roulettes nylon, 2 poignées de transport dont une télescopique.



Fermeture à code modèles standards



Fermeture à clés modèles trolley



Valise aluminium classique

Dim. ext. L x l. x Ep. (mm)	Dim. int. L x l. x Ep. (mm)	Poids (kg)	Réf.	Prix € HT l'unité
340 x 250 x 160	320 x 230 x 150	1,5	DDDP1535	84.00
330 x 230 x 80	310 x 210 x 70	1,2	DDDP1536	79.00
380 x 260 x 90	360 x 240 x 80	1,5	DDDP1537	87.00
455 x 330 x 150	435 x 310 x 140	2,3	DDDP1538	96.00
520 x 280 x 100	500 x 260 x 90	2	DDDP1539	119.00
1020 x 320 x 110	1000 x 300 x 100	4	DDDP1540	169.00

Valise aluminium sur roulettes

Dim. ext. L x l. x Ep. (mm)	Dim. int. L x l. x Ep. (mm)	Poids (kg)	Réf.	Prix € HT l'unité
485 x 340 x 210	465 x 320 x 185	4,5	DDDP1541	190.00
610 x 430 x 242	585 x 410 x 150	6	DDDP1542	298.00

Mallette aménageable

Entre coffret et attaché-case. Résistante aux chocs.

- Réalisée en ABS, thermoplastique recyclable.
- Charnière et des fermetures renforcées.
- Poignée basculante.
- Fermetures grenouillères. Hors DDDP1500 à poignée intégrée.
- Coloris : Noir ou bleu.



Coloris bleu sur demande

Dim. int. L x l. x H (mm)	Réf.	Prix € HT l'unité
363 x 219 x 64	DDDP1500	39.00
372 x 249 x 83	DDDP1501	46.00
440 x 310 x 100	DDDP1502	68.90
530 x 375 x 130	DDDP1503	106.00
609 x 409 x 141	DDDP1504	142.00
609 x 409 x 201	DDDP1505	155.80

D Calages en mousse, autres coloris et personnalisation. Consultez votre partenaire.